

Шкаф Сервант " ГЕНЕЗИС " .

Схема сборки :

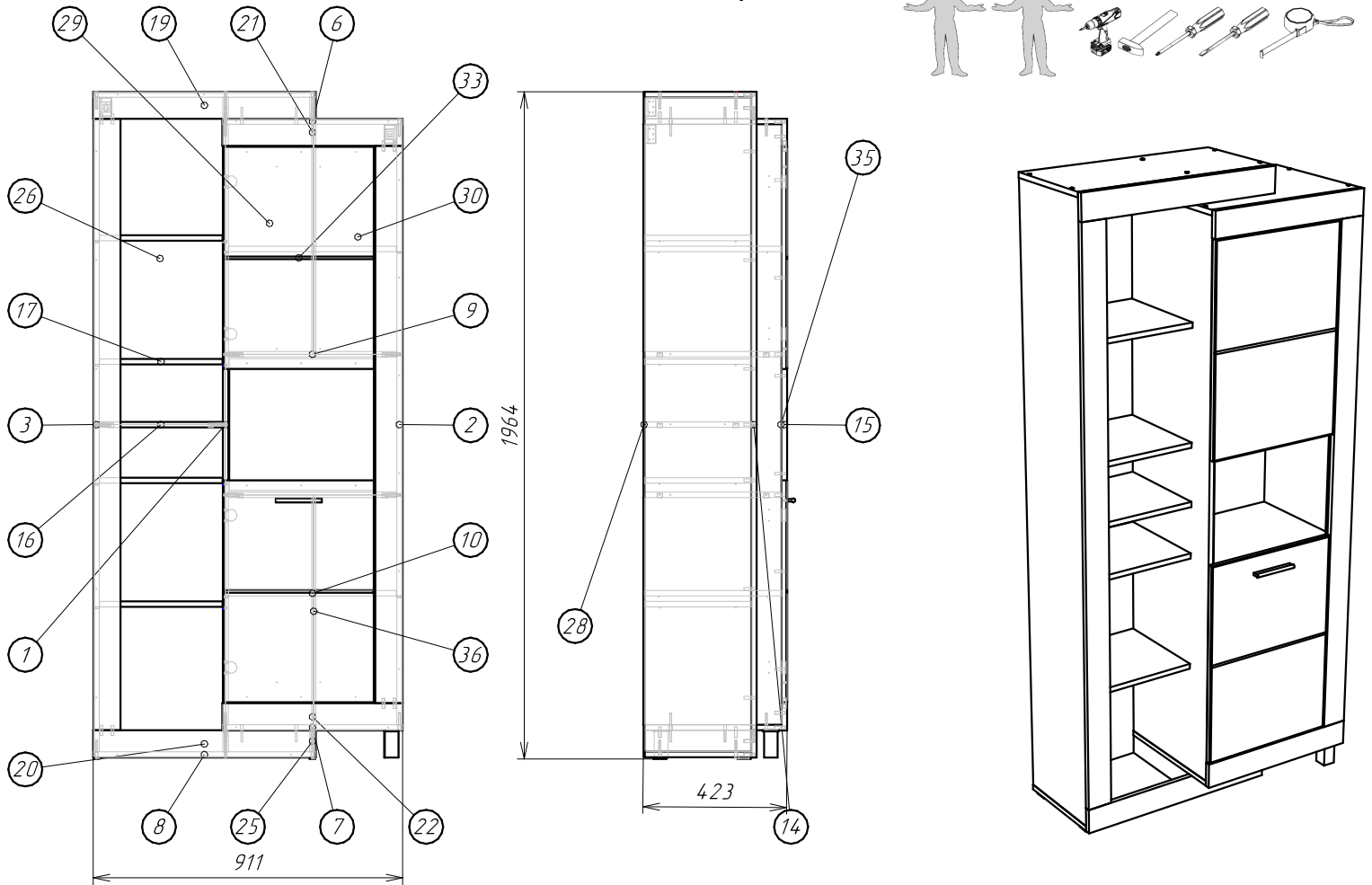

Детализровка :

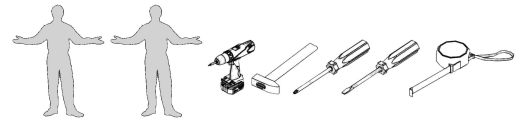
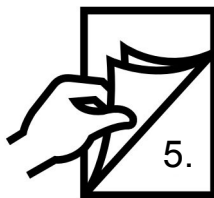



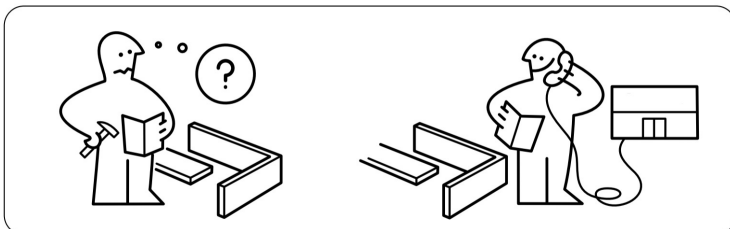
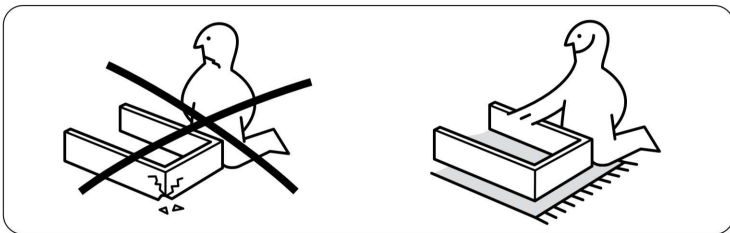





Поз.	Наименование	Кол-во	Длина	Ширина
1	Средняя стойка	1	1768	404
2	Боковина правая	1	1768	404
3	Боковина левая	1	1927	314
6	Крышка	1	530	404
7	Крышка	1	530	404
8	Крышка	2	654	314
9	Горизонт2	2	496	404
10	Полка	2	494	404
14	Планка вертикальная	1	1800	80
15	Планка вертикальная	1	1641	80
16	Горизонт	1	364	314
17	Полка	4	362	314
19	Планка горизонтальная	1	655	80
20	Планка горизонтальная	1	655	80
21	Планка горизонтальная	1	531	80
22	Планка горизонтальная	1	531	80
25	Планка опорная	4	314	64
26	ДВП задняя стенка	2	978	386
28	ДВП задняя стенка	1	414	519
29	ДВП задняя стенка	2	771	259
30	ДВП задняя стенка	2	691	259
33	Дверь составная	2	654	443
35	Стекло вставка	1	388	426
36	Планка соедин. ДВП	2	669	

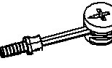

2.

Фурнитура :

Поз.	Вид	Наименование	Кол.
37		Гвоздь 1,2x25	66
38		ПВА тубик	1
39		Шуруп 3.5x20 к скрепке "Крабик"	23
41		Опора 80мм квадратная	2
42		Ручка С-24 128мм	1
43		Навес-уголок с заглушкой	2
44		Петля для ДСП накладная тело петли №44т, планка ответная №44п	4
45		Стяжка Эксцентриковая (шток+эксцентрик) Шток №45ш, Эксцентрик №45э	12
46		Подпятник	4
47		Евровинт 6,5x50	28
48		Шкант 8x30	65
52		Евровинт 6,3x13	8
53		Полкодержатель штифт	24
56		Заглушка самоклейка	12
57		Шуруп 4x30 к ручке	2
58		Шайба пластиковая на стекло	6
59		Шуруп 3,5x16	42
60		Ключ шестигранный	1
61		Скрепка мебельная "Крабик"	23

Крепление Навес-уголка
к боковине :

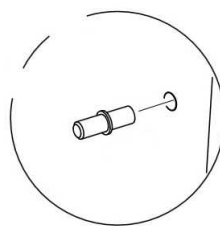
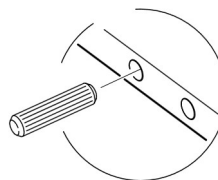
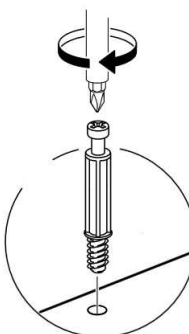
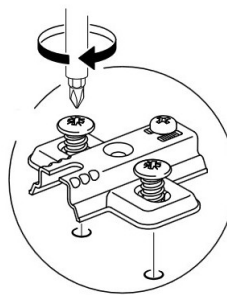
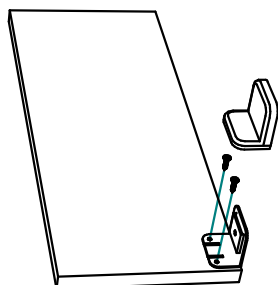

Шаг.1

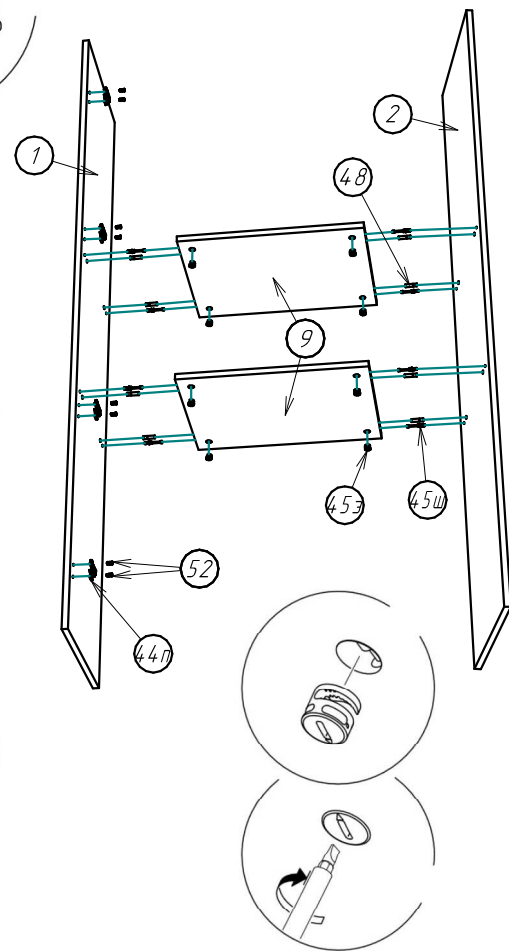

Шаг.2

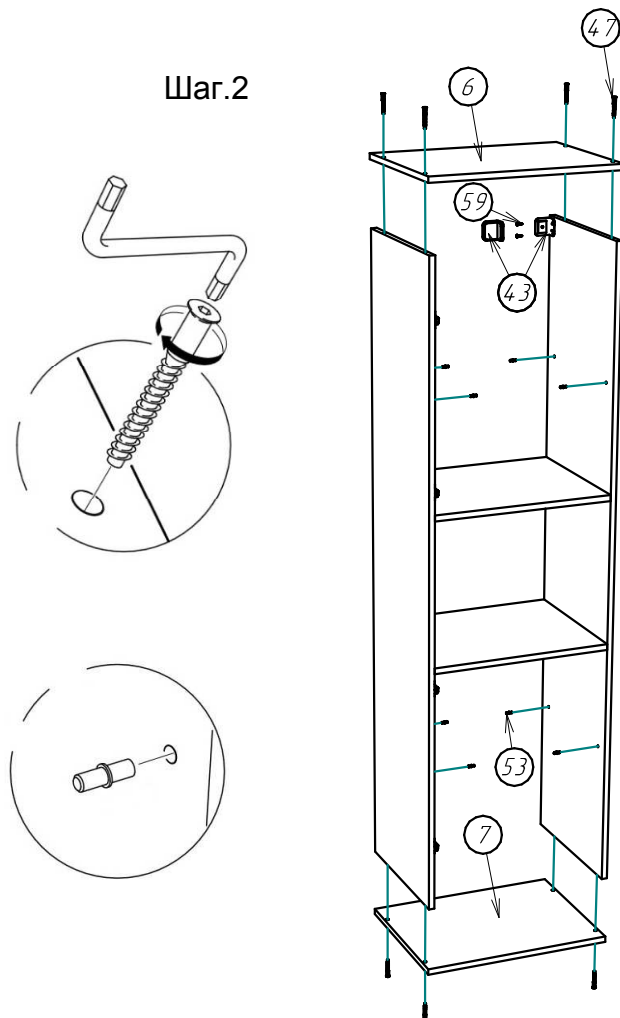

Шаг.3

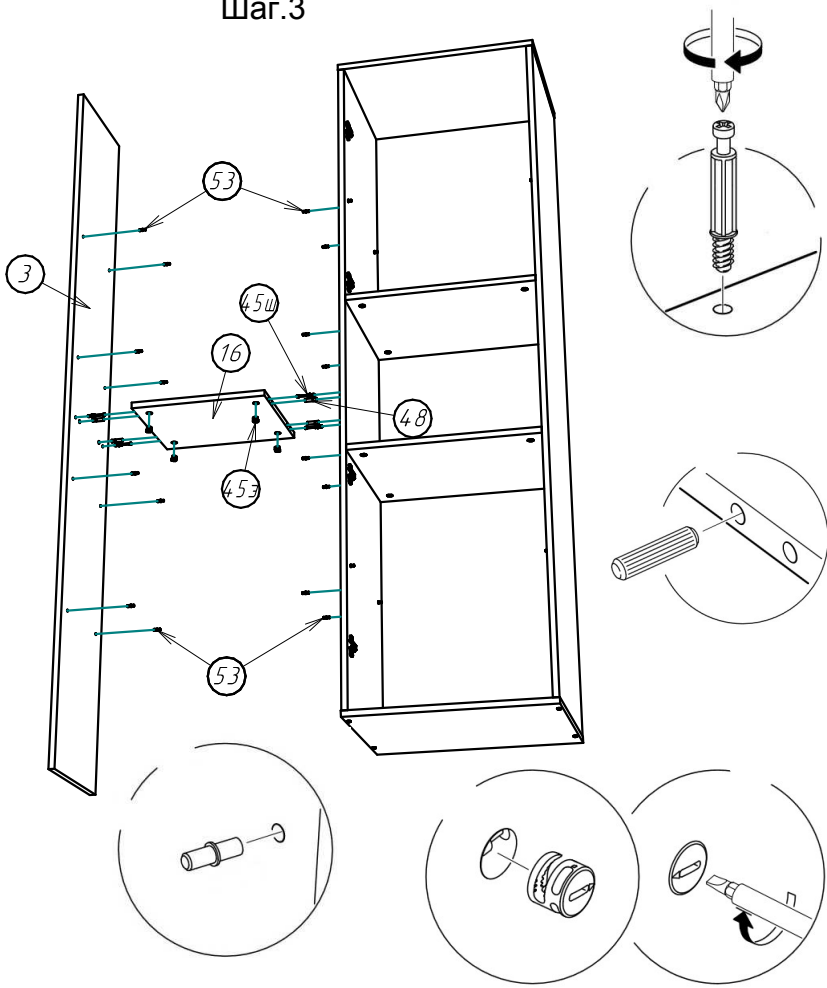

Шаг.4

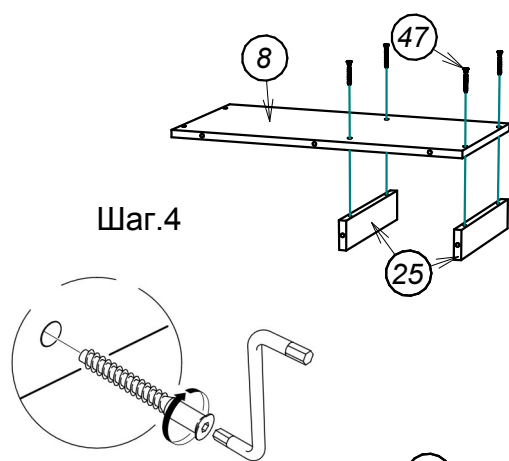

Шаг.5

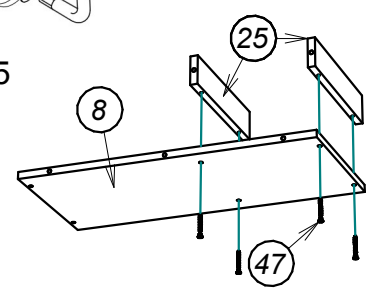

Шаг.6

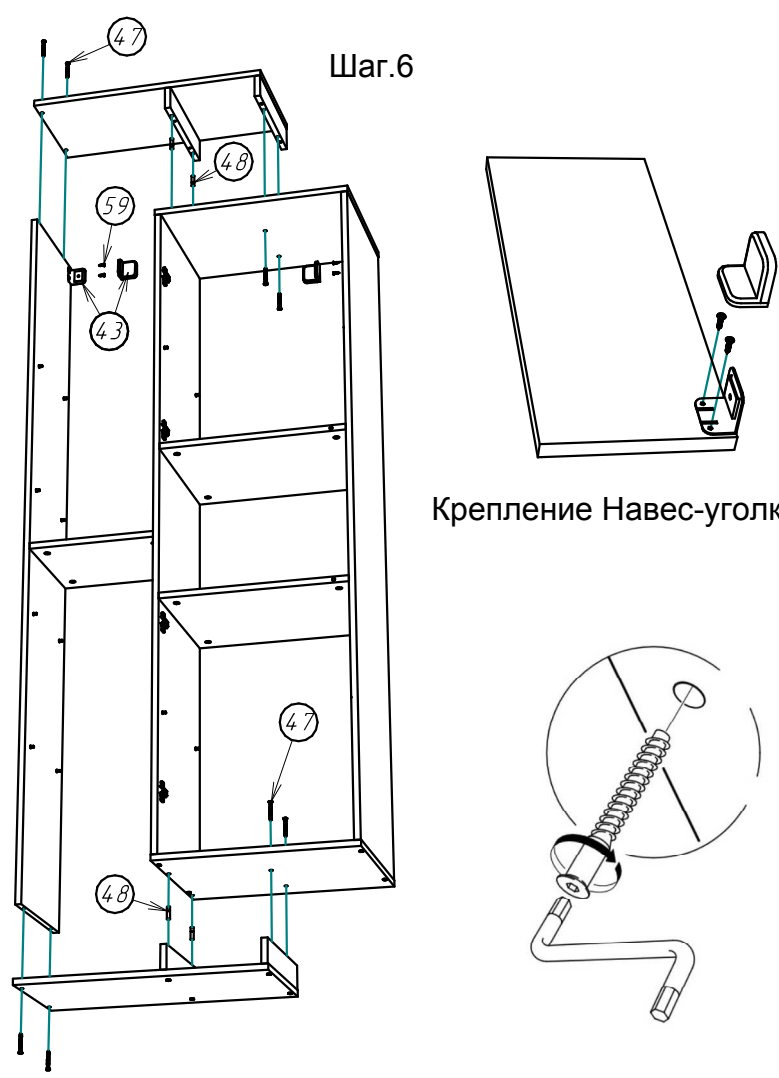

Крепление Навес-уголка к боковине .

Шаг.7

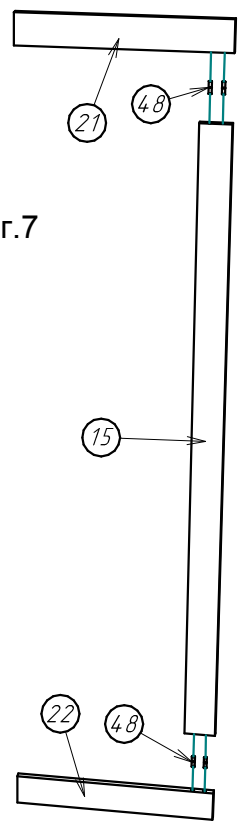

4.

Шаг.8

Выдержать 20-30 мин.
под нагрузкой.

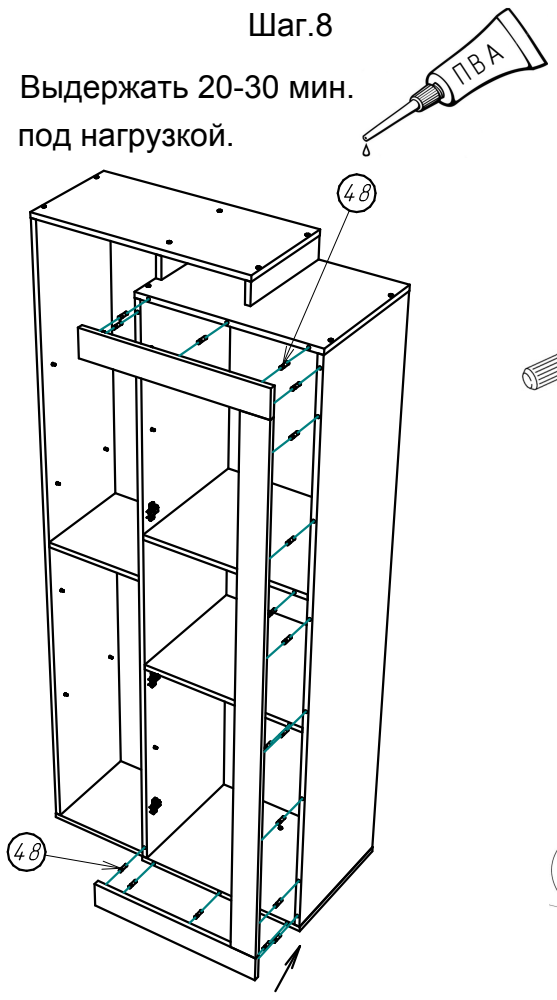

Шаг.9

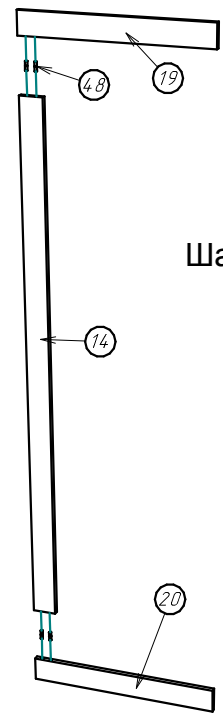

Интервал 90-120мм.

Проверь диагонали !

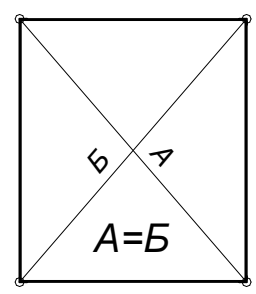

Шаг.10

Выдержать 20-30 мин.
под нагрузкой.



Схема установки опор :



Шаг.12

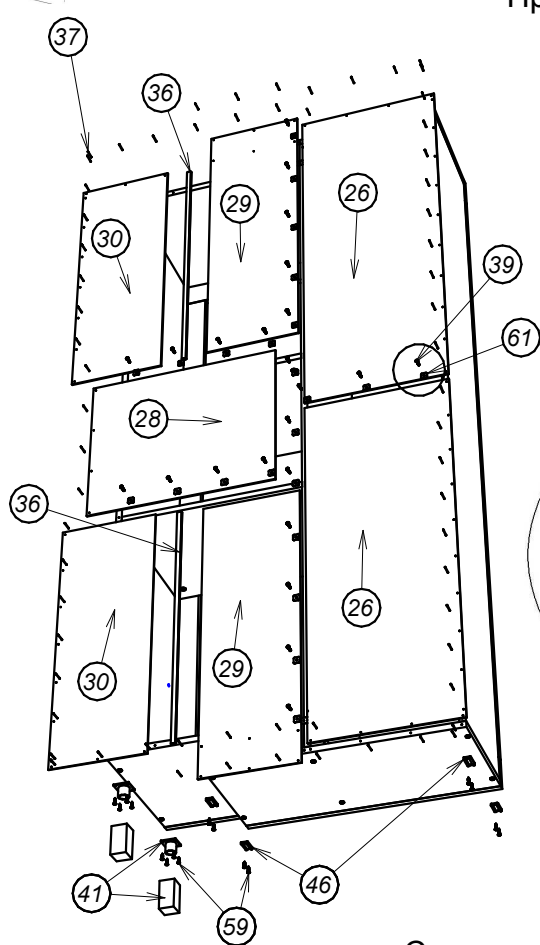
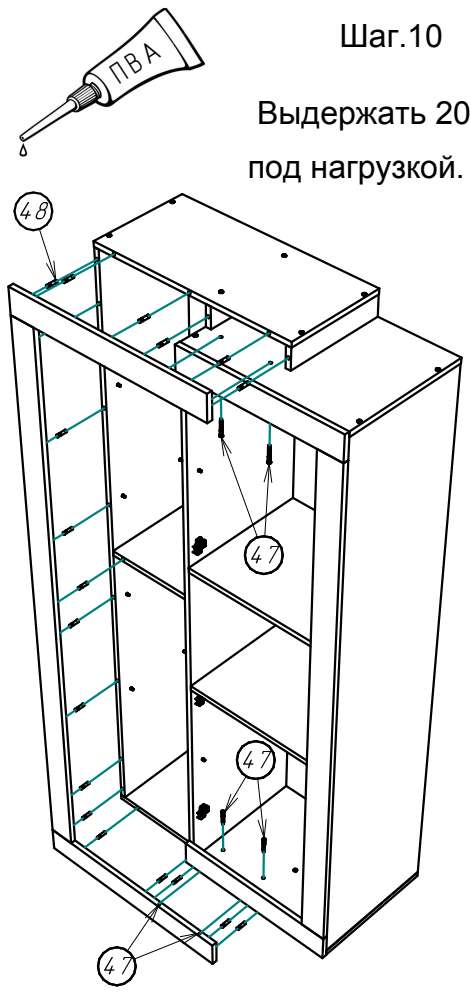
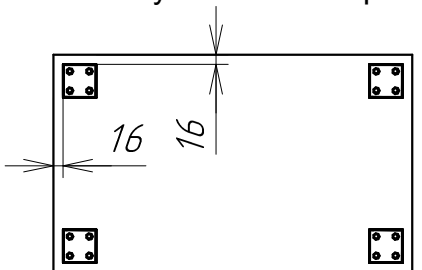
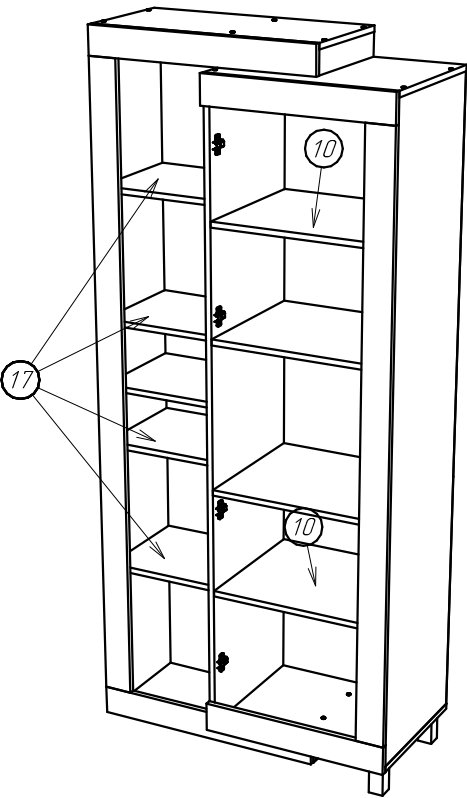

До сверловка отверстий под ручку :

- 1) Подложи брусок,
- 2) Сверло D4,5-5мм

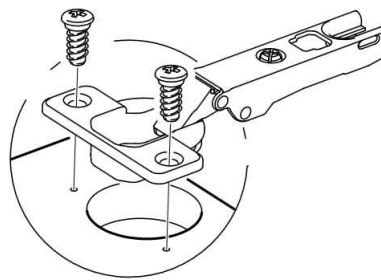
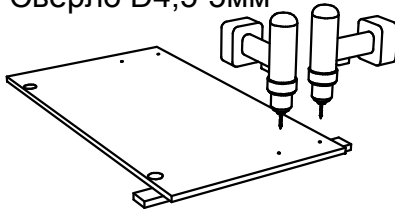

Установка тела петли :

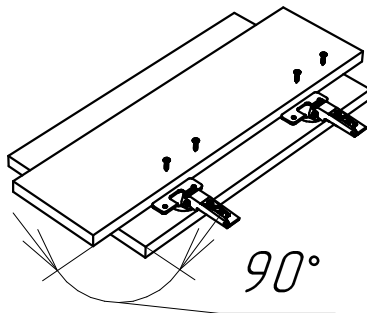

Шаг.13

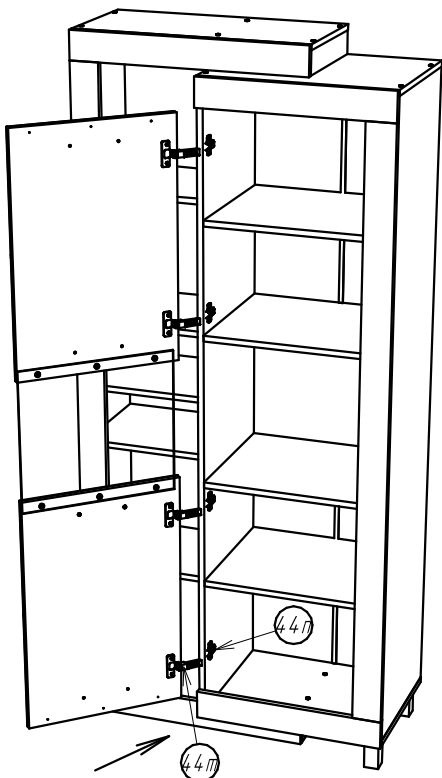
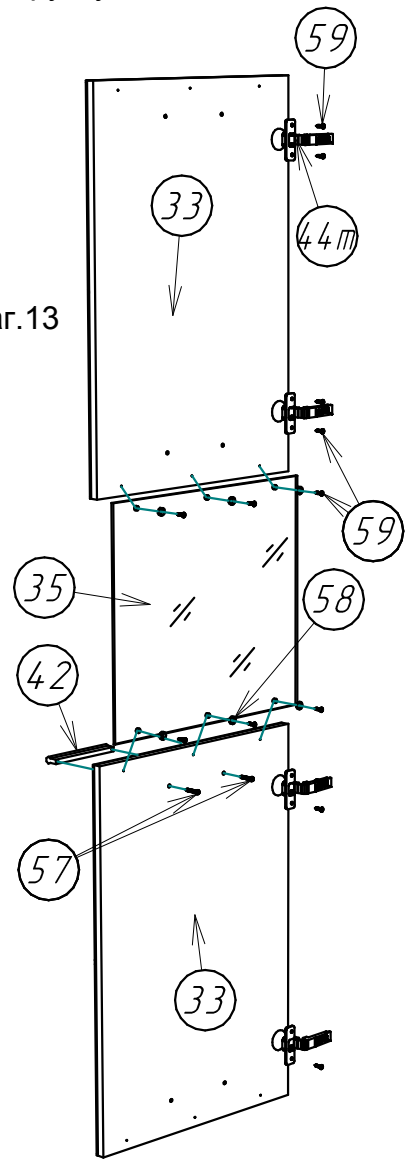

Шаг.14

Удобно навеску собранной дверки выполнить на лежащем шкафу.

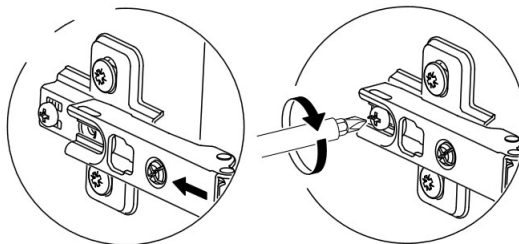

ВАЖНО :
Изделие закрепить к стене !
Необходимо подобрать крепёж в зависимости от материала стены !



Схема крепления Навес-уголка к стене :



Схема регулировки фасадов (дверок) :

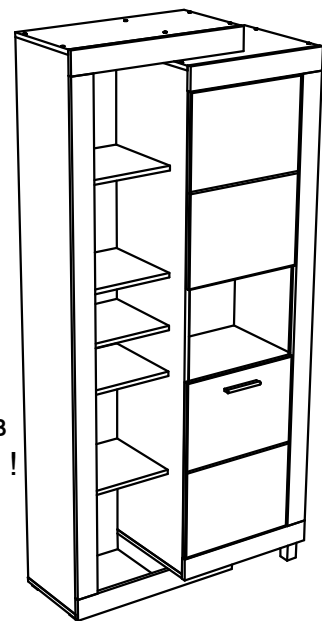
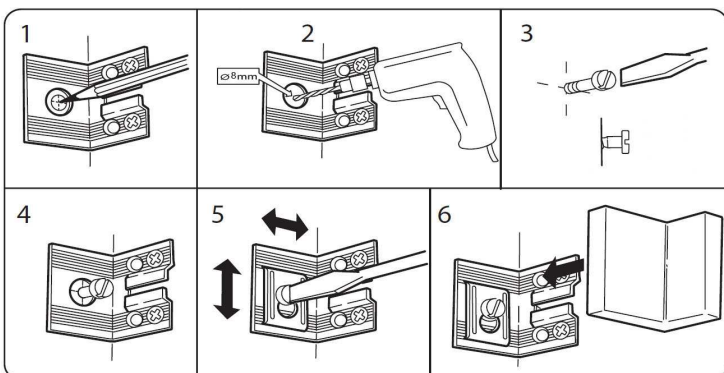