

Правила эксплуатации и ухода за мебелью.

1. Мебель должна быть использована только по своему прямому назначению, в соответствии с её функциональными характеристиками.
2. Мебель должна храниться и эксплуатироваться в закрытых отапливаемых помещениях при температуре не ниже +2°C и относительной влажности воздуха от 45 до 70%.
3. При установке изделий мебели в непосредственной близости от нагревательных и отопительных приборов их поверхности во время эксплуатации должны быть защищены от нагрева. Температура нагрева элементов мебели не должна превышать 40°C.
4. При ослаблении крепления соединений необходимо периодически подтягивать винты, шурупы, стяжки и т.п.
5. Поверхности изделий следует предохранять от различных растворителей, кислот, щелочей и механических повреждений.
6. Поверхности изделий можно освежить, применяя специальные составы, которые имеются в хозяйственных магазинах. Не допускается применение соды, порошков и других материалов, не предназначенных для ухода за мебелью.
7. Помните, что сохранность и долговечность изделия зависит не только от его конструкции и качества материалов, но и от правильной эксплуатации и ухода за ним.

Гарантийный талон



Декларация о соответствии: **EAЭС N RU Д-RU.PA01.B.05417/22**
Действительна по 10.01.2027 г.

1. Предприятие-изготовитель гарантирует соответствие изделия требованиям **ТР ТС 025/2012 ГОСТ 16371-2014** при соблюдении условий транспортирования, сборки и эксплуатации.
Гарантийный срок эксплуатации-24 месяца. Срок исчисляется со дня передачи мебели потребителю. Если день передачи установить невозможно, гарантийный срок исчисляется со дня изготовления мебели. Дефекты производственного характера, обнаруженные в течение гарантийного срока, устраняются за счёт предприятия - изготовителя.

2. Изделие снимается с гарантийного обслуживания в следующих случаях:
- если имеет следы постороннего вмешательства или была попытка ремонта;
- если обнаружены несанкционированные изменения конструкции изделия;
- если изделие эксплуатировалось не в соответствии со своим целевым назначением или в условиях, для которых оно не предназначено.

3. Гарантия не распространяется на изделия, имеющие следующие повреждения:
- механические;
- вызванные стихией, пожаром, бытовыми факторами;
- вызванные попаданием на поверхность изделий едких веществ и жидкостей.

Срок службы изделия - 5 лет.

ДАТА ВЫПУСКА " ____ " ____ 202 г.

ДАТА ПРОДАЖИ " ____ " ____ 202 г.

ШТАМП МАГАЗИНА

Версия 2024(1)

Изготовлено для: ООО Торговый Дом Три Я, Россия, 347360 Ростовская обл. г. Волгодонск, ул. Портовая 1



Набор мебели для прихожей Секция комбинированная

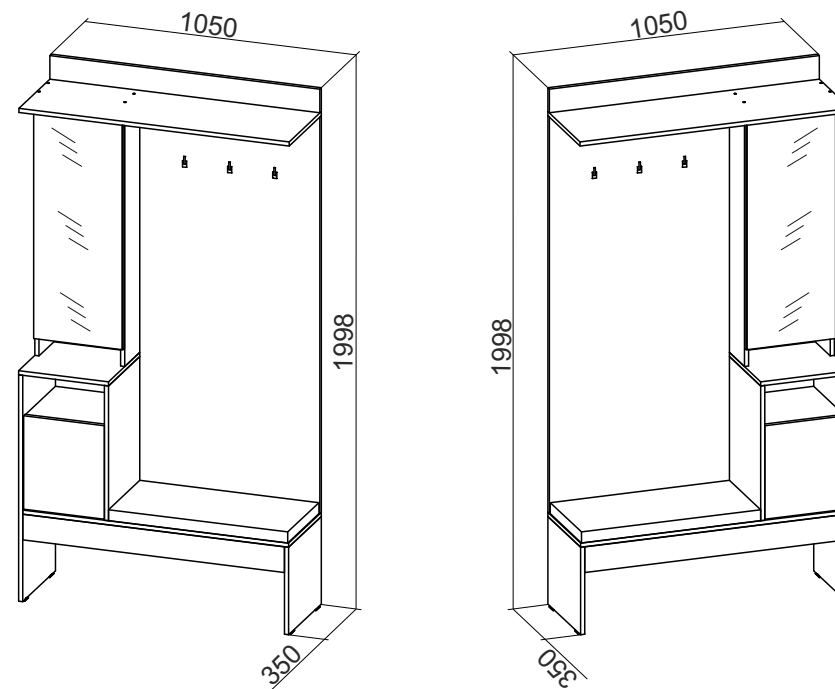

Левая сборка

Правая сборка

«Эвита» Тип 2

ПАСПОРТ И СХЕМА СБОРКИ

Изготовитель: ООО «Премьер Мебель», Россия, 347386 Ростовская обл. г. Волгодонск ул. Гаражная, д.147

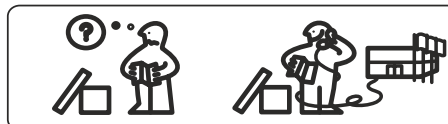
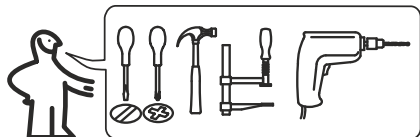

Сборку рекомендуется производить с помощью специалиста.

Упаковку с этикеткой сохранять до конца сборки!

Предприятие оставляет за собой право вносить некоторые конструктивные изменения, не ухудшающие внешний вид и не влияющие на функциональные свойства изделия.

Состав изделия

№	Наименование детали	Кол-во	Пакет
1	Стенка боковая 850x350	1	1
2	Стенка боковая 350x350	1	
3	Стенка боковая 484x350	1	
4	Крышка 1034x350	1	
5	Крышка 400x350	1	
6	Стенка горизонтальная 368x330	1	
7	Полка 1050x200	1	
8	Стенка боковая 964x176	1	
8.1	Стенка боковая 964x176	1	
9	Стенка горизонтальная 368x176	2	
9.1	Стенка горизонтальная 368x176	1	
10	Стенка фронтальная 130x368	1	
11	Стенка фронтальная 1464x650	1	
12	Стенка фронтальная 150x1050	1	
13	Распорка (задняя) 1018x150	1	
14	Распорка (передняя) 1018x150	1	
15	Дверь с зеркалом 854x396	1	
16	Дверь 354x362	1	
17	Задняя стенка ДВП 846x396	1	
18	Задняя стенка ДВП 512x396	1	
19	Мягкий элемент 645x330	1	
	Фурнитурный пакет	1	

ШАГ 18



M x2	3,5x16
D x2	x6

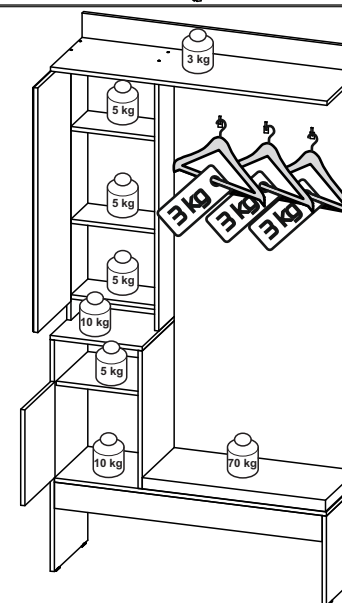
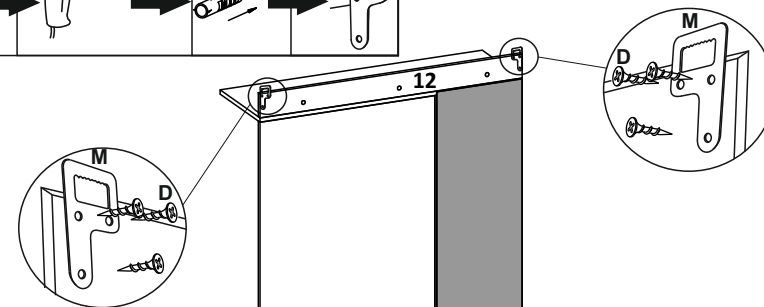
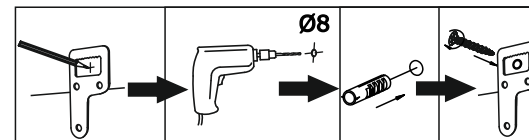

ШАГ 16

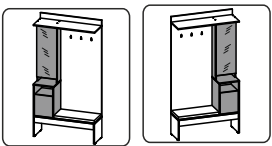

Регулировка фасада.

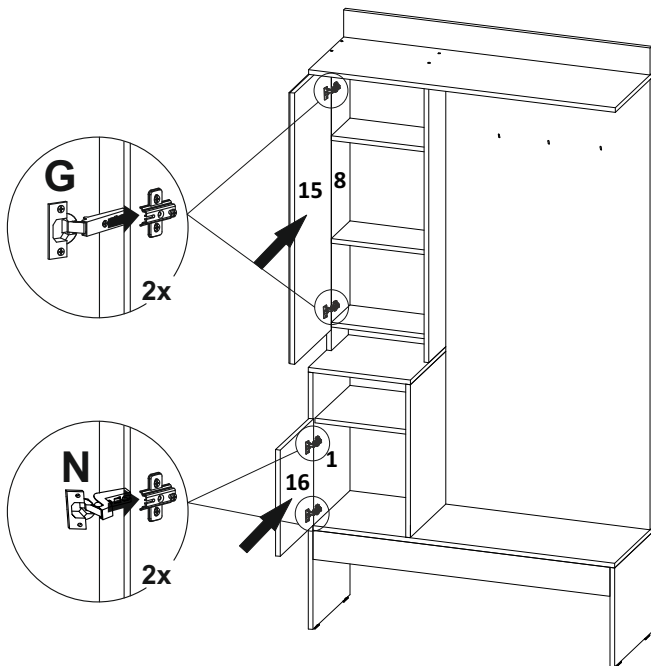
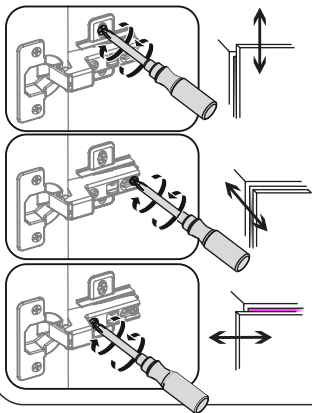

ШАГ 17

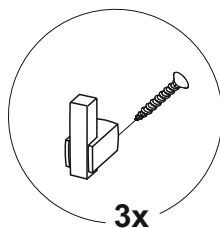
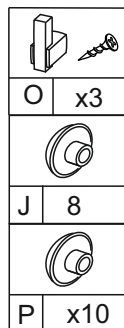
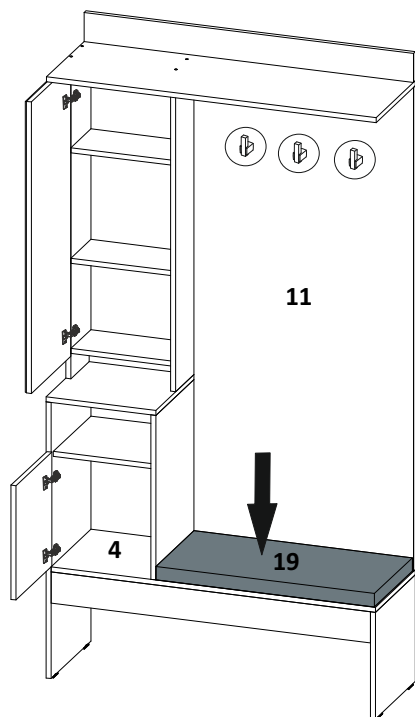
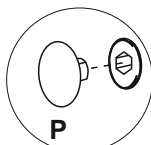
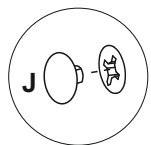
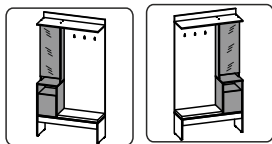

Фурнитура

A Евровинт 7x50 26 шт.	B Стяжка эксцентриковая 20 шт.	C Шкант 8x30 22 шт.	D Шуруп 3,5x16 22 шт.	E Подпятник 4 шт.	F Ключ 1 шт.	G Петля накладная 2 шт.
H Гвоздь 1,6x25 60 шт.	J Заглушка эксцентрика 8 шт.	M Навес Р-образный 2 шт.	N Петля вкладная 2 шт.	O Крючок для одежды + саморез 4x30 3 шт.	P Заглушка евровинта 10 шт.	

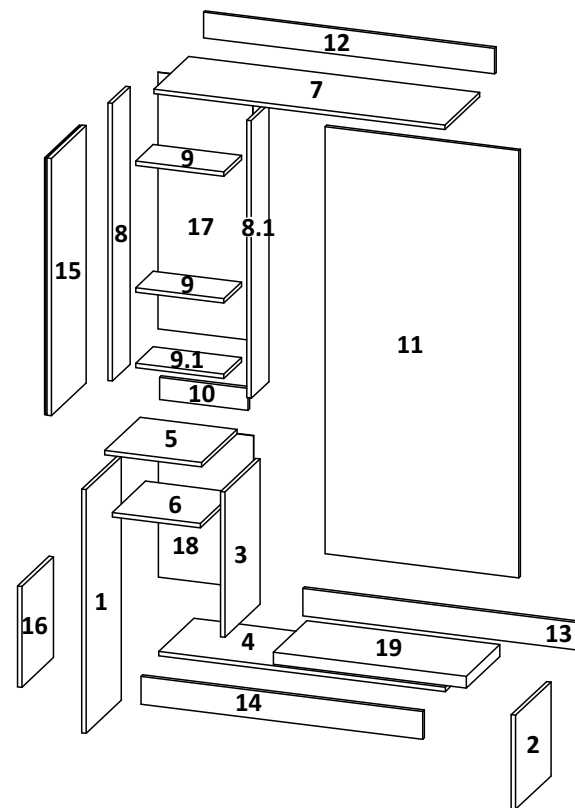

Требуемый дополнительный инструмент

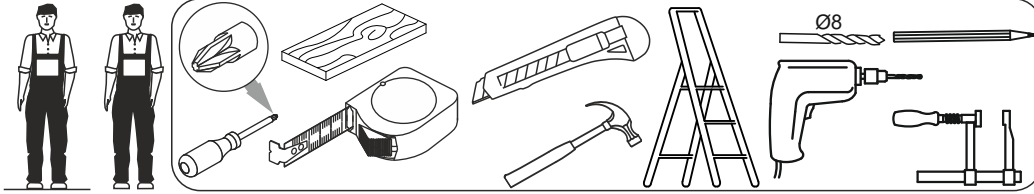

Конструкционные материалы для изготовления изделия:

- основной конструкционный материал - плита древесностружечная облицованная пленкой на основе термореактивных полимеров (ламинированная) - ЛДСП по ГОСТ 32289-2013;
- Зеркало по ГОСТ 17716-2014. Зеркала. Общие технические условия.
- материал стенок задних-плита древесноволокнистая(твердая) с лакокрасочным покрытием(ДВП) ГОСТ 8904-2014.

ШАГ 1

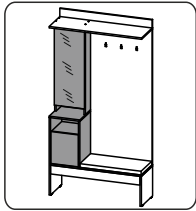

3,5x16					
D	x8	N	x2	G	x2
B	x10	C	x12		

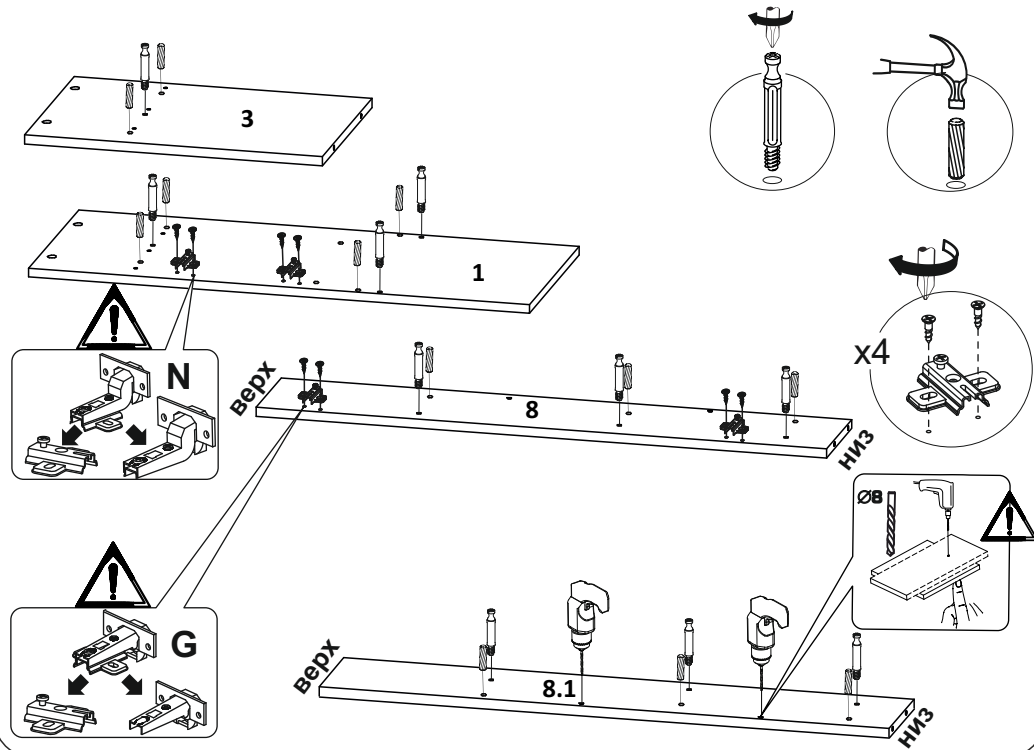

ШАГ 14

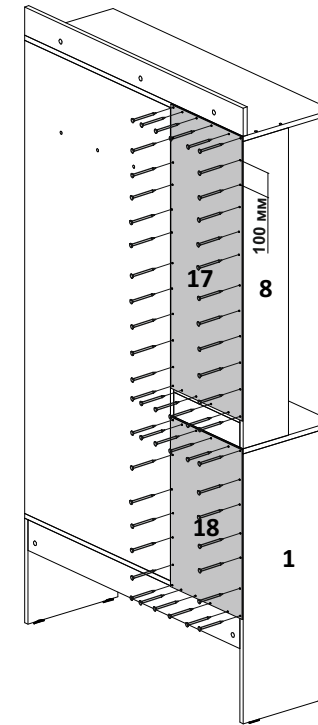
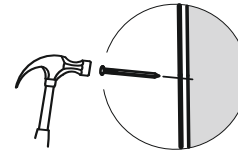
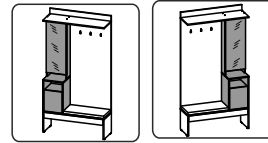

1,6x25	
H	x52

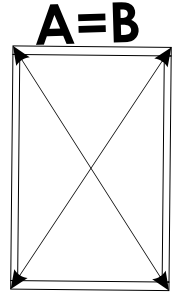

ШАГ 15

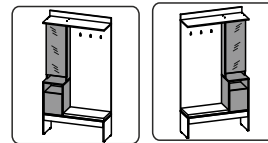

3,5x16					
D	x8	N	x2	G	x2

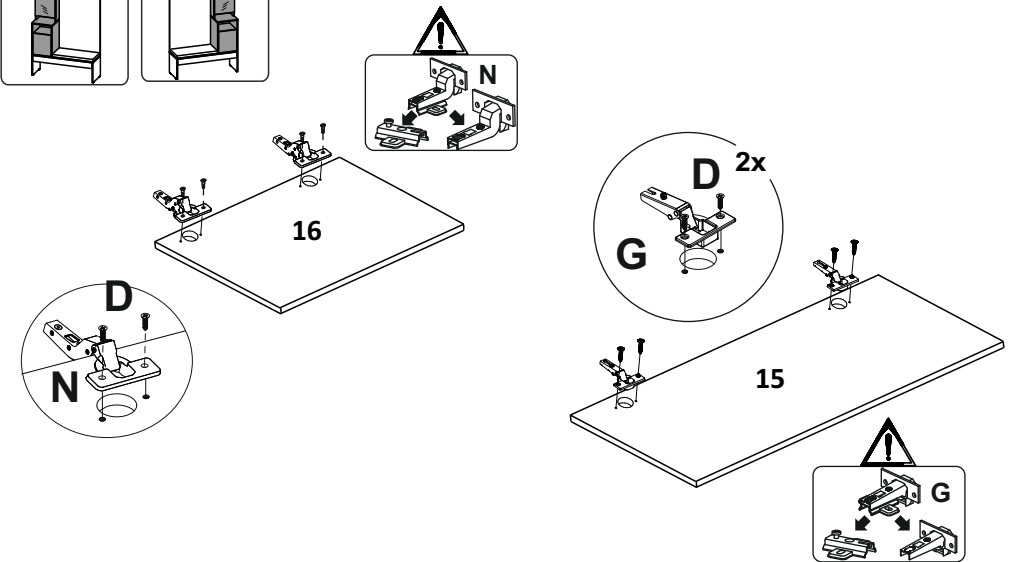

ШАГ 12

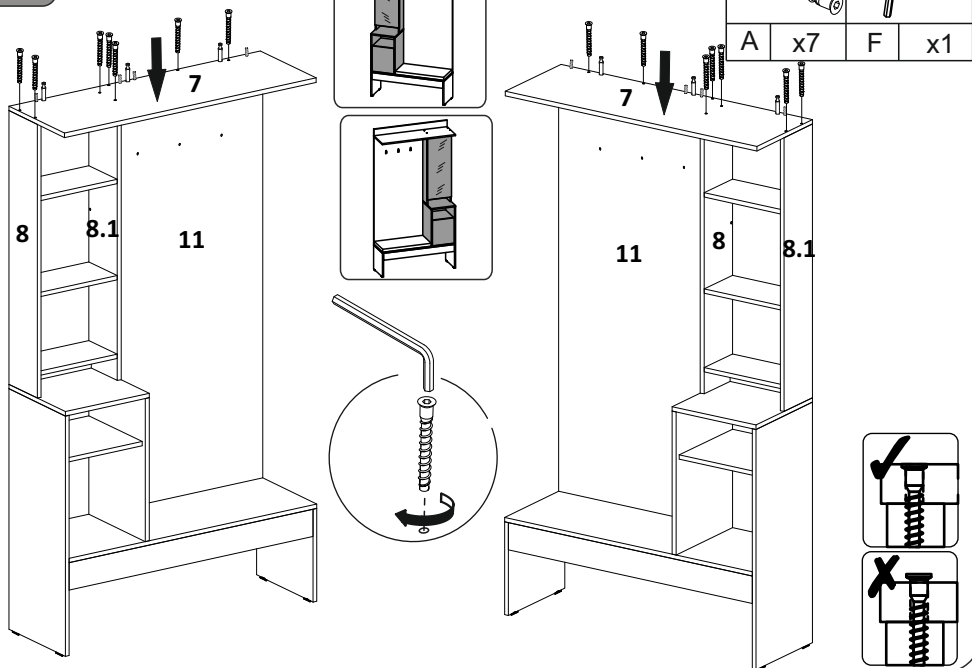

ШАГ 1

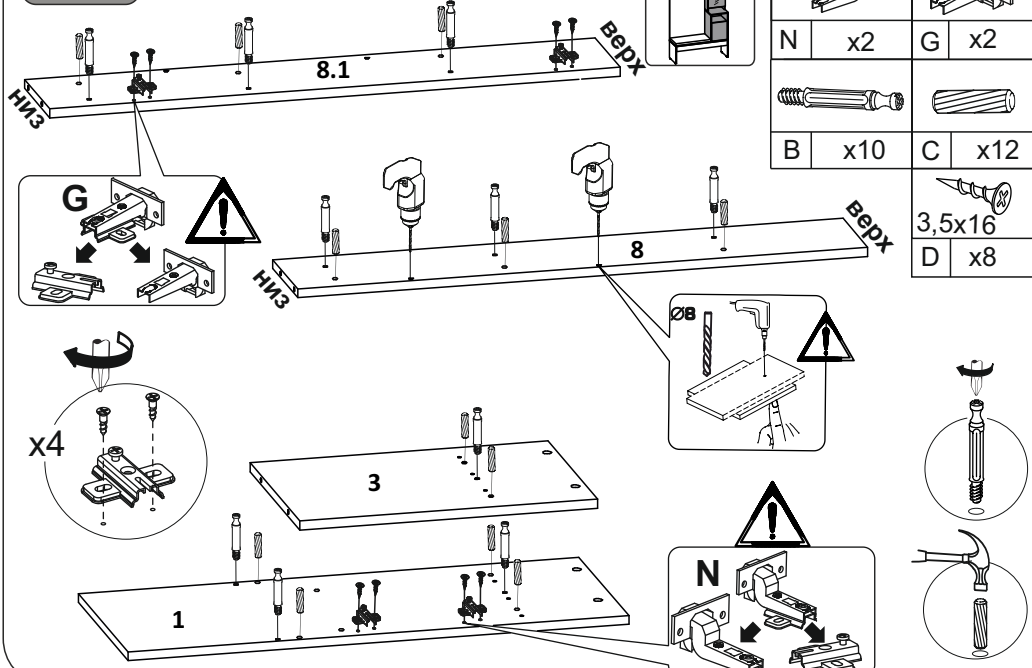

ШАГ 13

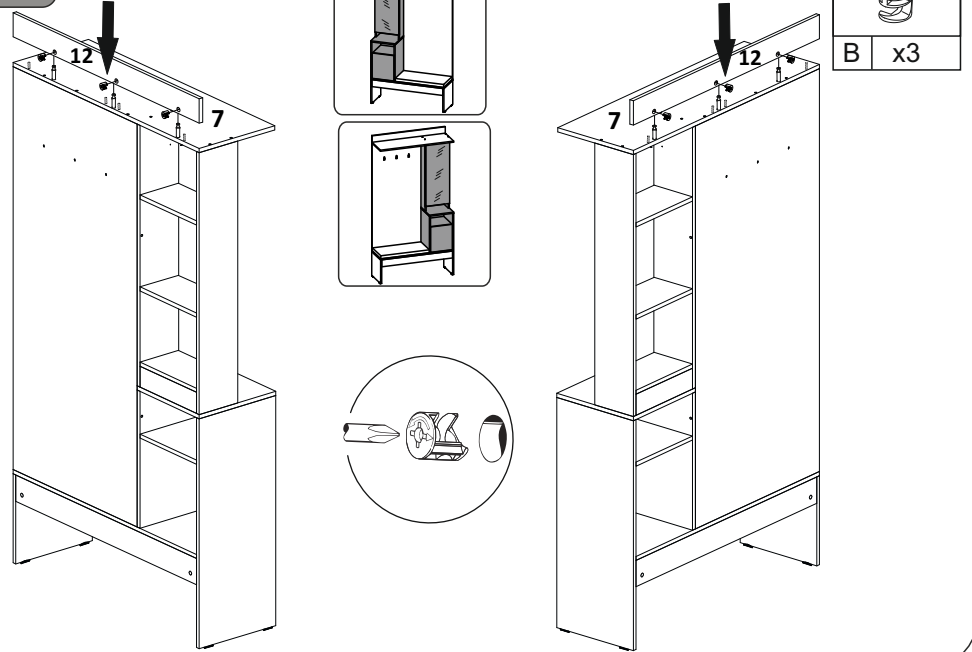

ШАГ 2

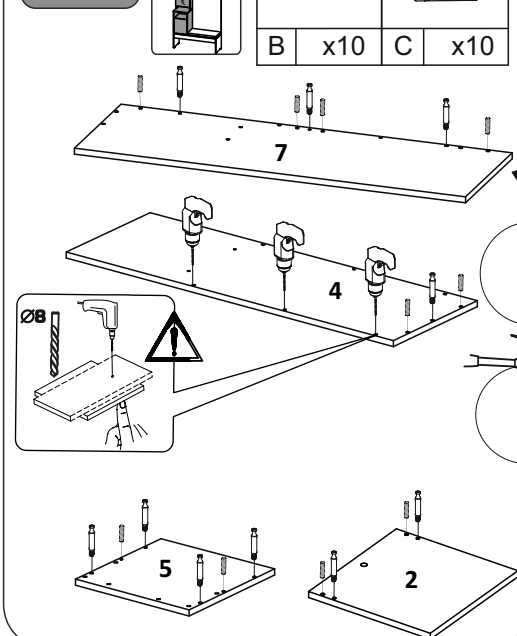

ШАГ 2

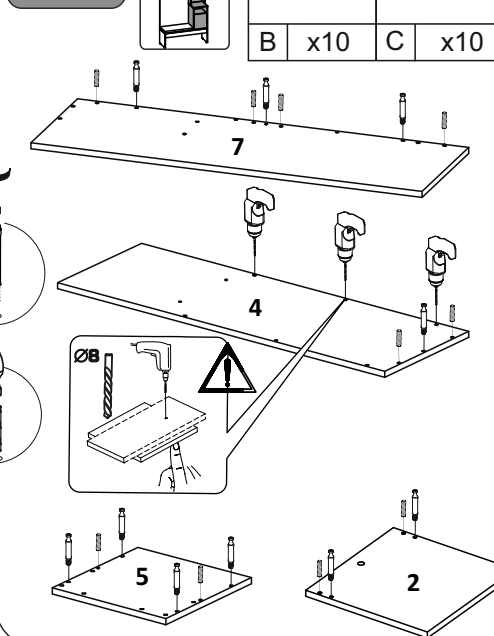

ШАГ 3

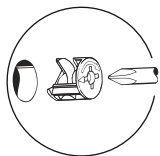
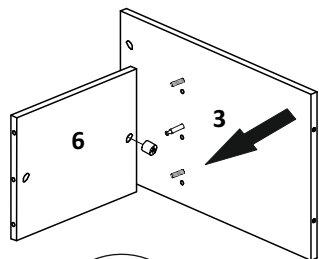
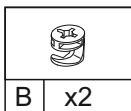
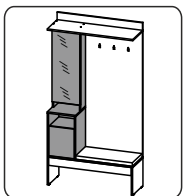

ШАГ 3

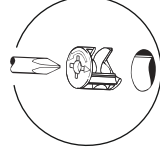
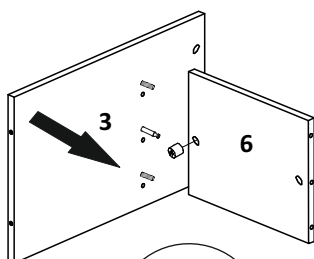
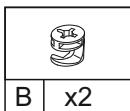
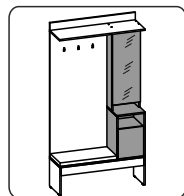

ШАГ 11

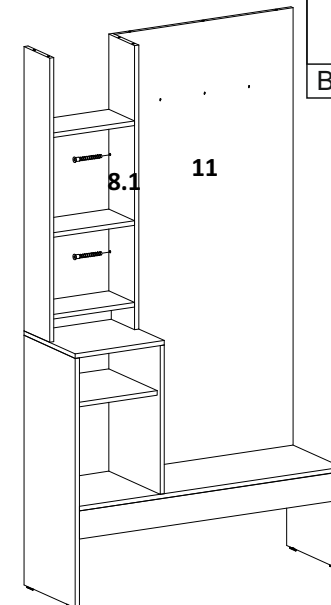
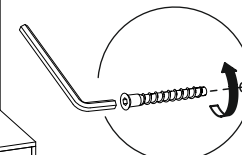
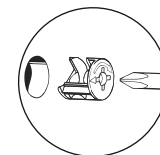
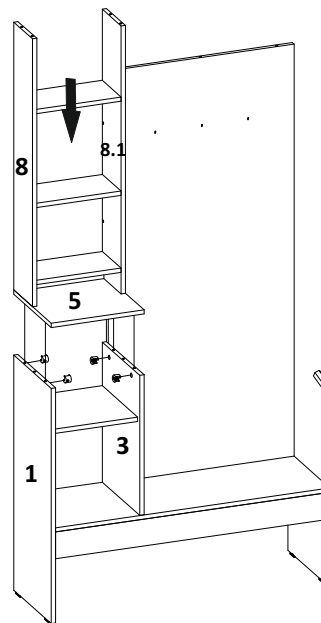
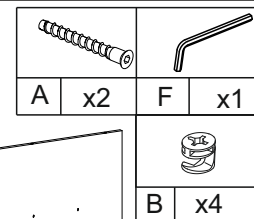
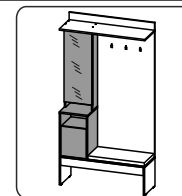

ШАГ 4

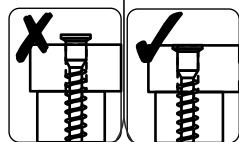
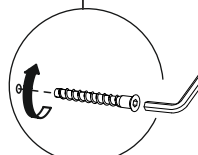
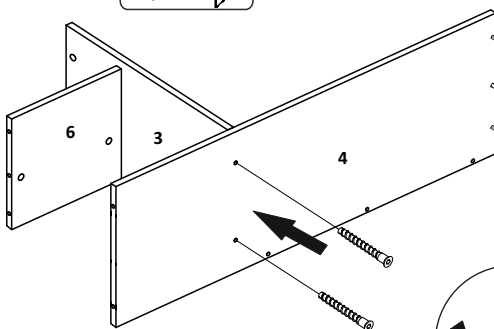
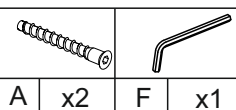
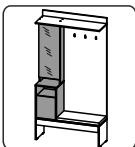

ШАГ 4

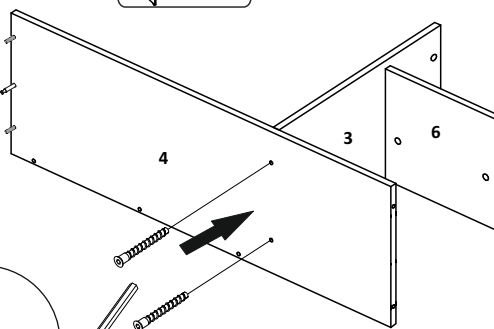
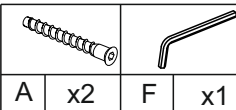

ШАГ 11

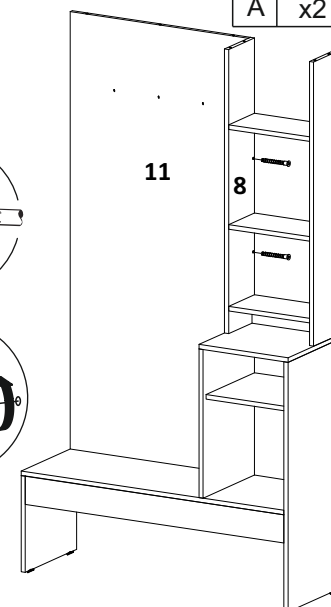
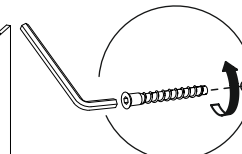
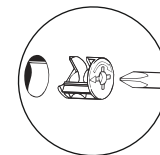
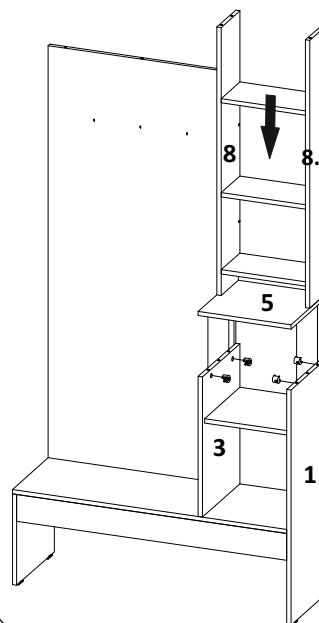
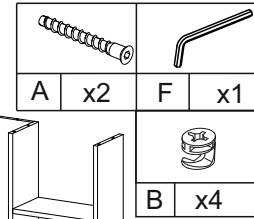
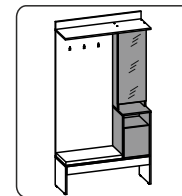

ШАГ 9

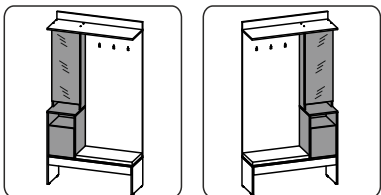

A x2	F x1

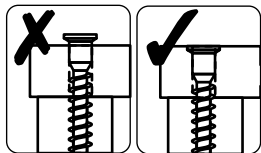
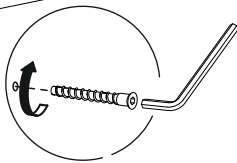
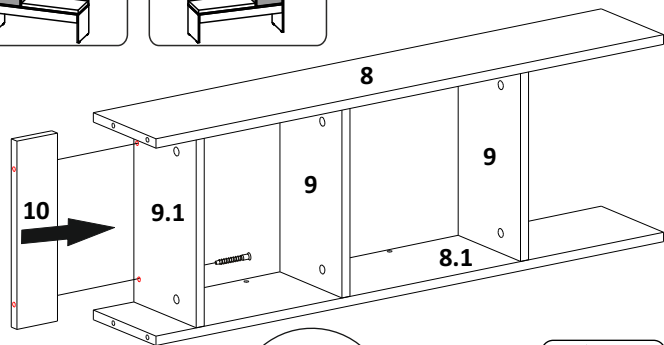

ШАГ 5

A x3	F x1

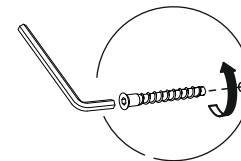
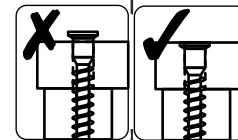
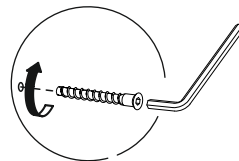
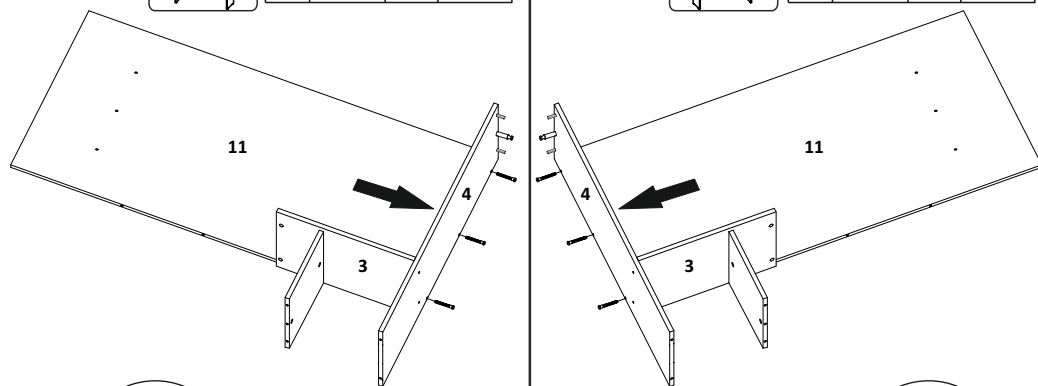

ШАГ 5

A x3	F x1

ШАГ 10

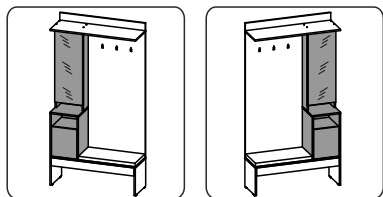

A x6	F x1

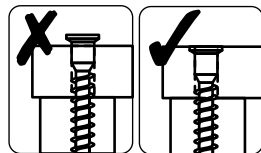
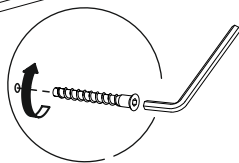
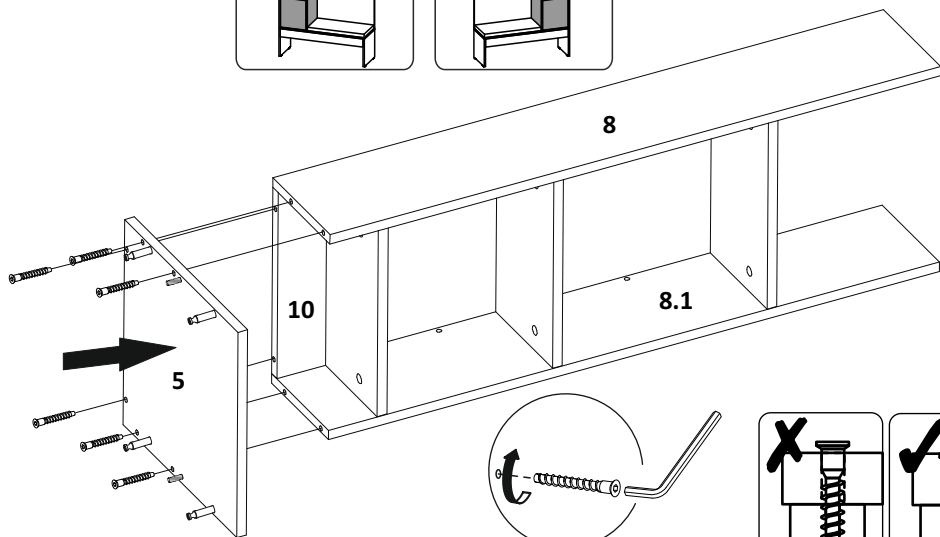

ШАГ 6

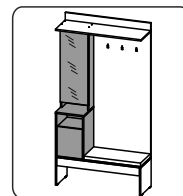

B x3	H x4
E x2	

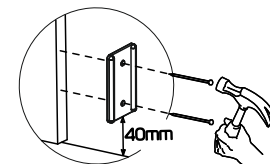
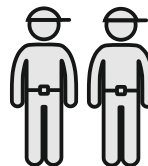
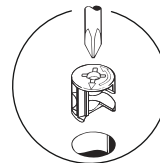
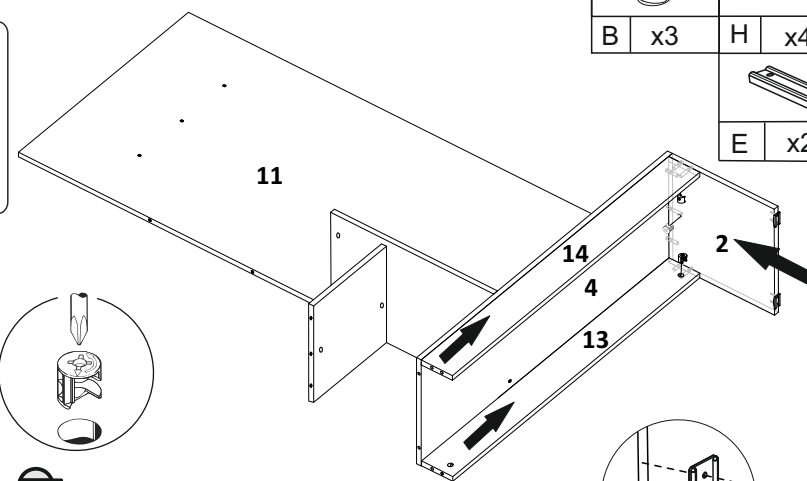

ШАГ 6

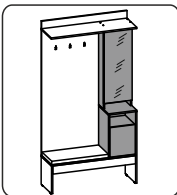

B x3	H x4
E x2	

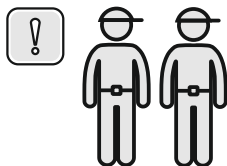
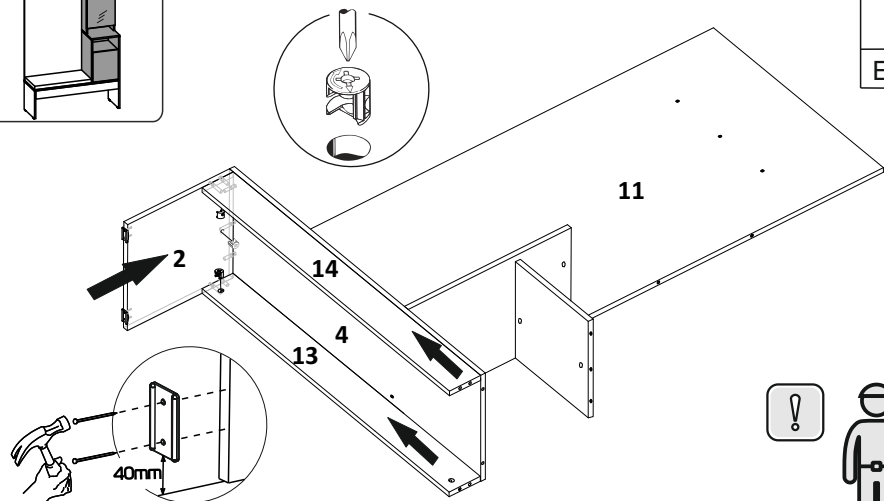

ШАГ 7

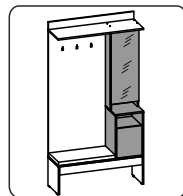

A x2	F x1	B x3	H x4
		E x2	

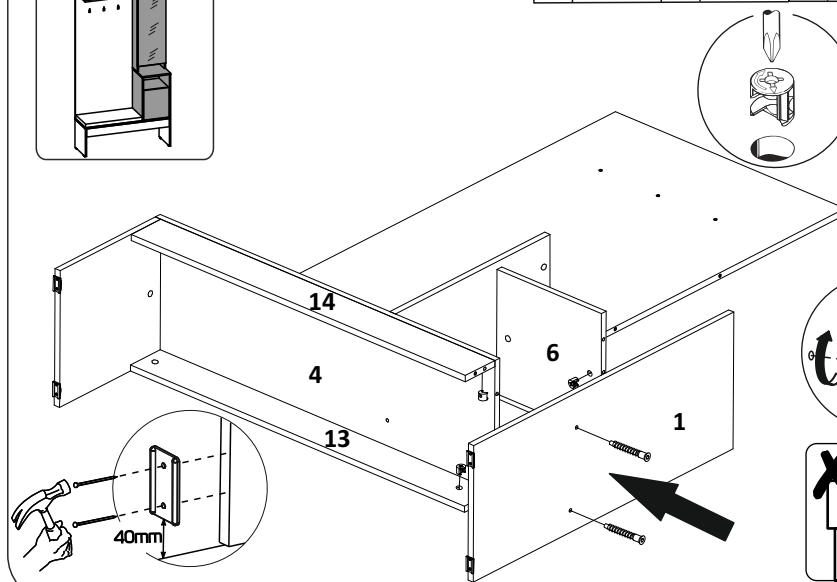

ШАГ 7

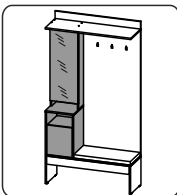

A x2	F x1	B x3	H x4
		E x2	

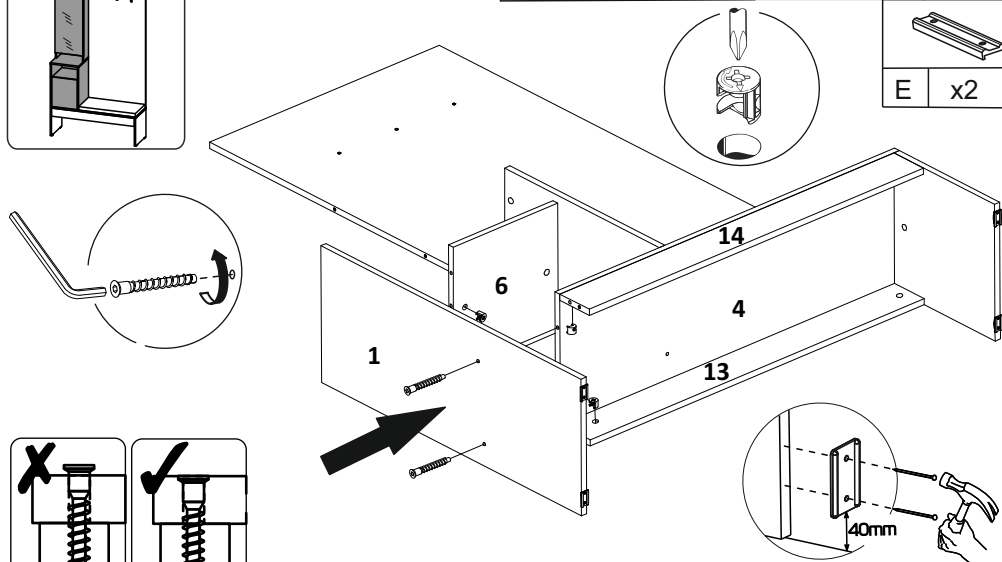

ШАГ 8

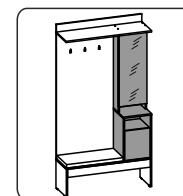
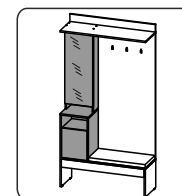

B x6

