

## Шкаф 2х дверный

Внимание!

Двери и боковины шкафа выполнены симметрично, т.е. могут быть как правыми так и левыми. Сборку производить на ровной поверхности.

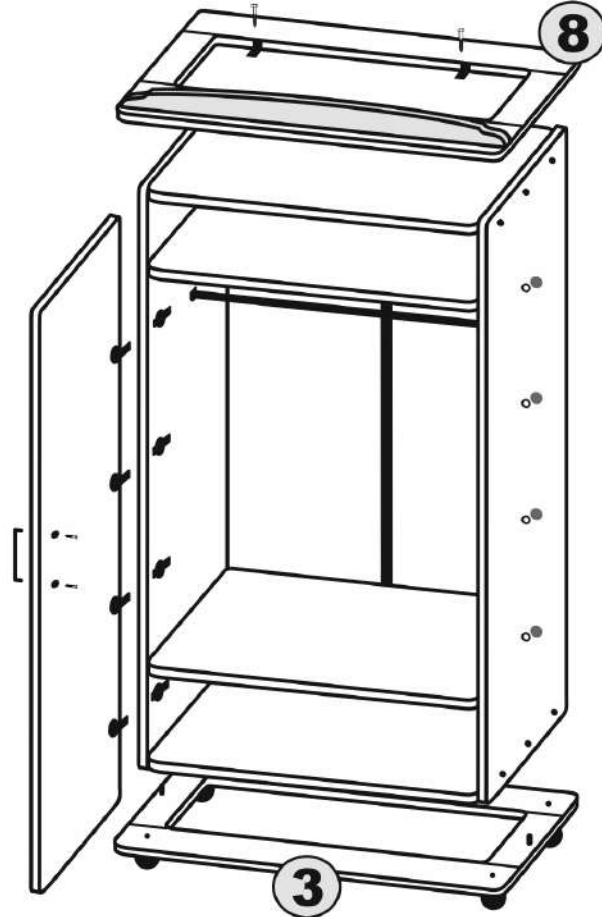

### Установка шкафа.

1. Выставить, используя регулируемые опоры (9), основание (3) в месте предполагаемого расположения шкафа.
2. Установить собранный каркас на основание (3).
3. Установить карниз (8) на шкаф и закрепить его через пластмассовые уголки саморезами 4x16.
4. Навесить двери (2) на боковины (1). Отрегулировать по высоте и глубине винтами петель.
5. Винтами M4x20 закрепить ручки.
6. Установить штангу и полки.
7. Закрывать сквозные отверстия в боковинах самоклеющимися заглушками.

### Эксплуатация и уход за мебелью.

1. Периодически проверять крепление петель, ответных планок, штангодержателей и ручек.
2. Для очищения от загрязнений и пыли использовать полироль для мебели («Pronto»).
3. Избежать прямых солнечных лучей присутствия вблизи отопительных приборов.

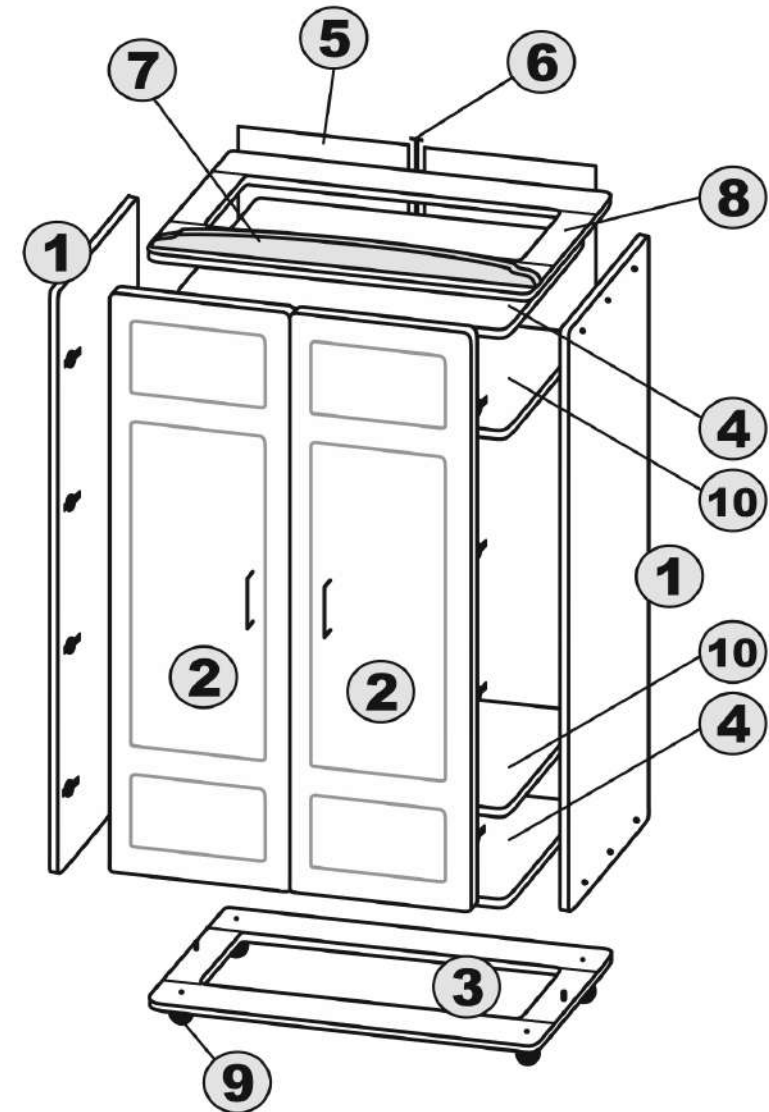

- |                              |                              |
|------------------------------|------------------------------|
| 1 Боковины                   | 6 Соединительная планка      |
| 2 Двери                      | 7 Декоративная планка        |
| 3 Основание                  | 8 Верхний карниз             |
| 4 Верхняя / нижняя перемычки | 9 Регулируемая опора (нижка) |
| 5 Задняя стенка              | 10 Полки                     |