





ООО “Глазовская мебельная фабрика”
Удмуртская Республика, г. Глазов
ул. Сибирская, 42

Модульная серия корпусной мебели “Sherlock” Sherlock 75 (прихожая) Зеркало навесное

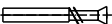

Подвеска  2шт	Шуруп 3,5x16  4шт	Дюбель “Чапай” 6x30  2шт	Дюбель-гвоздь 6x40  3шт	Шуруп-кольцо 4x20  6шт
--	---	--	---	--

№ детали	Размер	Кол-во
139сб.	599x2113	1

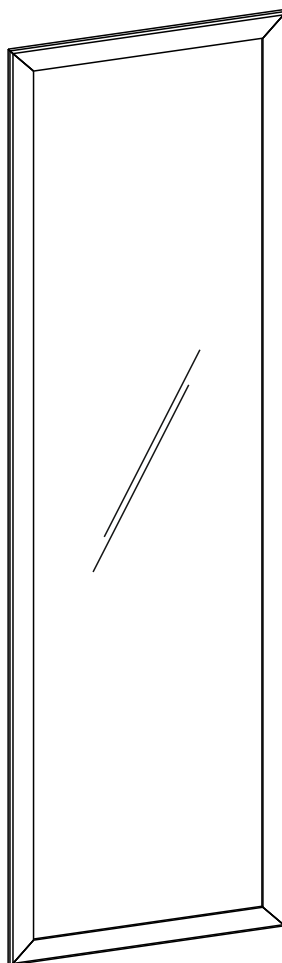

Габаритные размеры в мм,
599x16x2113

ИНСТРУКЦИЯ ПО СБОРКЕ

Уважаемый покупатель, обращаем Ваше внимание на то, что внешний вид изделия во многом зависит от качества сборки.

ПОДГОТОВКА К СБОРКЕ

1. Распаковать упаковки (при этом сохранить упаковочные ярлыки).
2. Ознакомиться с данной инструкцией по сборке.
3. Подготовить инструмент: молоток, набор отверток, рулетку.
4. Подготовить место для сборки.
5. Прямоугольность собранных каркасов проверять рулеткой по диагонали.

Вертикальное навешивание

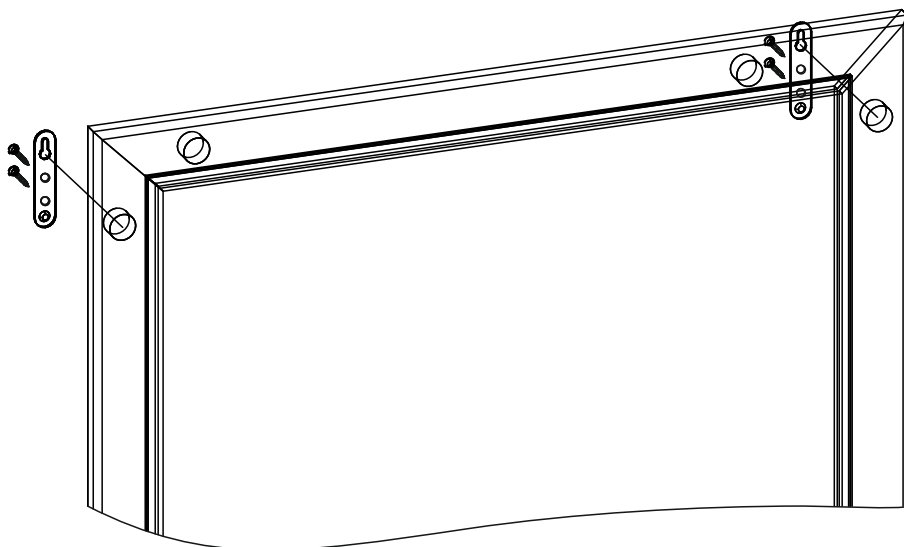

Горизонтальное навешивание

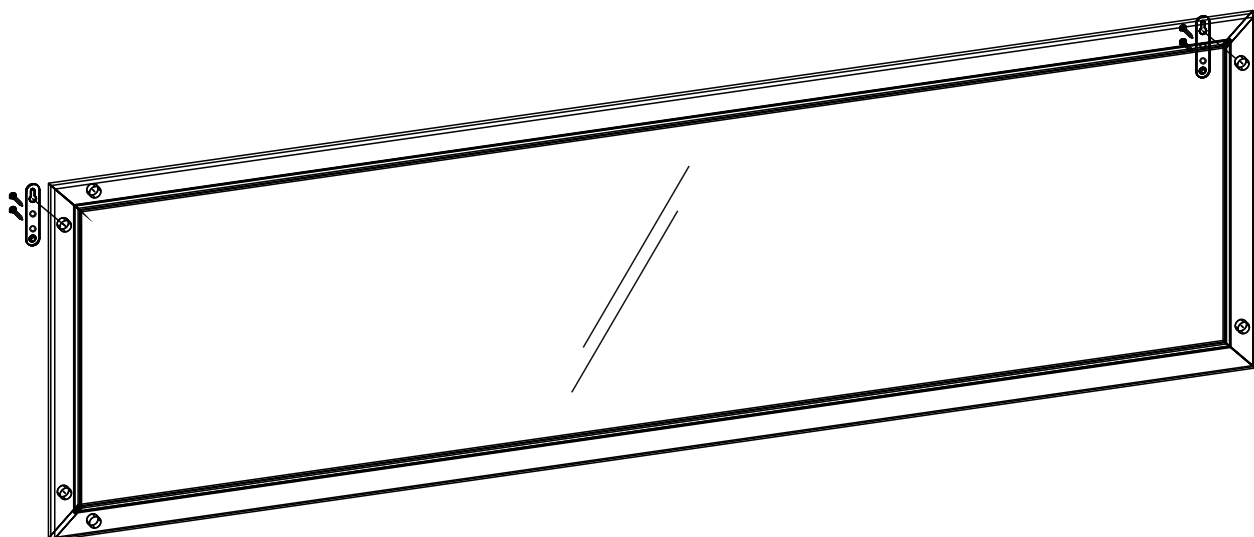

Горизонтальное навешивание под углом

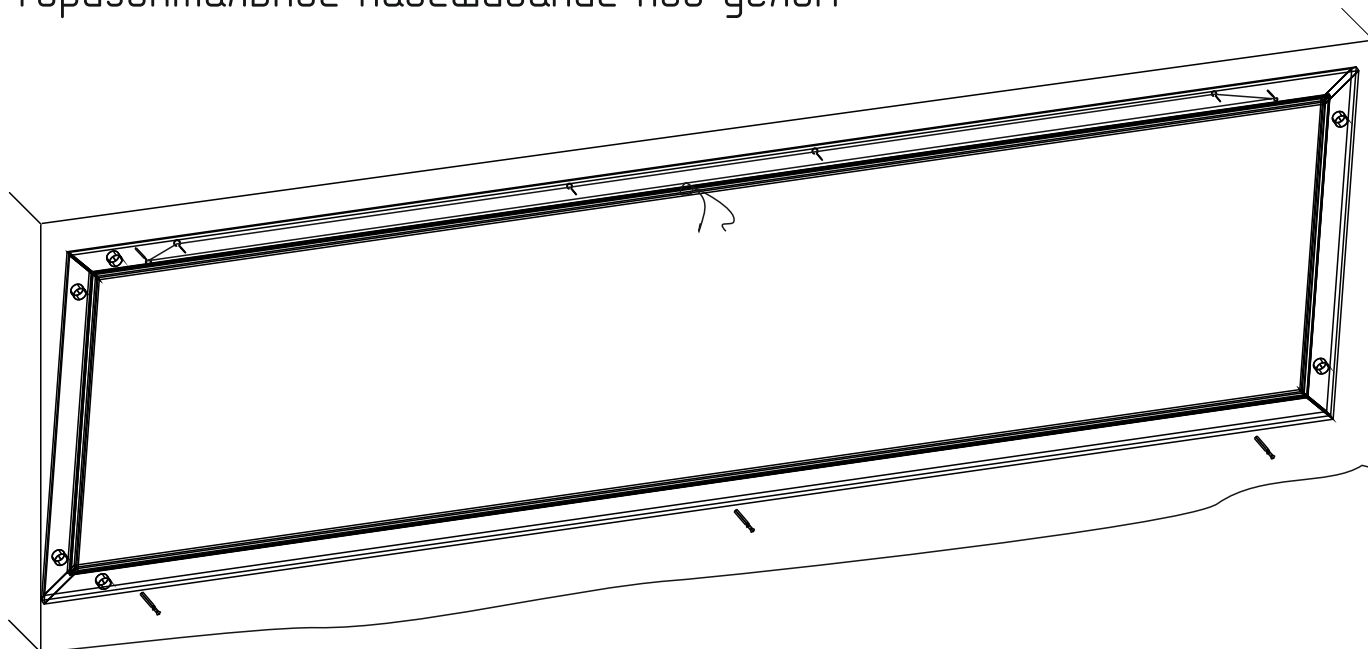

1. Определиться с требуемой высотой навешивания зеркала.
2. Просверлить три отверстия в стене диаметром 6мм под дюбель-гвоздь 6x40мм.
3. Вбить в просверленные отверстия в стене дюбель-гвозди, оставив 10–15 мм для фиксации зеркала снизу.
4. Отмерить расстояние 560 мм по высоте от дюбелей-гвоздей и сделать на стене 2 отметки под дюбеля «чапай».
5. Просверлить отверстия диаметром 6мм в стене под дюбеля «чапай».
6. Вбить дюбеля в просверленные отверстия и вкрутить шурупы-кольца.
7. Вкрутить в имеющиеся четыре отверстия зеркала шурупы-кольца.
8. Продеть веревку/кант толщиной не менее 8мм и длиной примерно 4,2–4,5 м в шурупы-кольца на зеркале.
Длина веревки./канта зависит от угла навешивания зеркала.
9. Далее необходимо опереть зеркало на установленные ранее дюбеля шурупы, при этом обязательно придерживая зеркало.
10. Затем продеть веревку/кант через шурупы-кольца в стене.
11. Отрегулировать угол навешивания зеркала.
12. Туго завязать веревку/кант тремя простыми узлами.

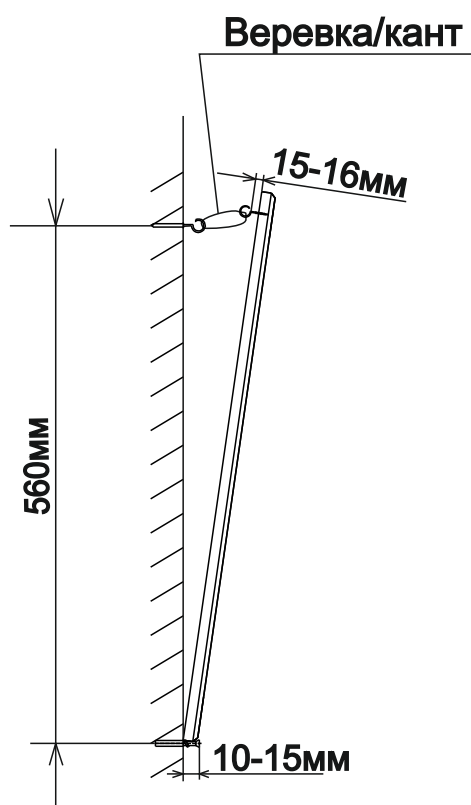

ПРАВИЛА ЭКСПЛУАТАЦИИ И УХОДА ЗА МЕБЕЛЬЮ.

1. Мебель, перевозимая при температуре ниже 0°C, охлаждается и при установке в помещении "запотевают", поэтому ее следует немедленно протереть чистой, сухой, мягкой тканью.
2. Мебель предназначена для эксплуатации в помещениях с температурой воздуха +10+28°C и относительной влажностью 50-70%. Не рекомендуется ставить мебель близко к источникам тепла, а также к сырým и холодным стенам. Ее следует беречь от прямого попадания солнечных лучей.
3. На поверхности деталей не следует ставить горячие и влажные предметы. Нежелательно попадание кислот, щелочей и растворителей (спирт, бензин, ацетон).
4. Поверхности следует оберегать от механических повреждений, ударов и царапин, поскольку восстановить поверхность невозможно.
5. Поверхности мебели следует очищать слабым мыльным раствором.
6. Для предотвращения повреждения полового покрытия при перемещении мебели следует использовать подстилочный материал (картон, плотная ткань и т.п.)
7. Нагрузка на изделие должна быть распределена равномерно по всей площади изделия.

ПОРЯДОК ПРЕДЪЯВЛЕНИЯ ПРЕТЕНЗИЙ НА КАЧЕСТВО МЕБЕЛИ.

Претензии по некомплектности и производственным дефектам в течение гарантийного срока, должны направляться покупателем непосредственно в магазин, где приобретена мебель, с обязательным приложением товарного чека и упаковочных ярлыков.

По дефектам, появившимся из-за не соблюдения покупателем правил эксплуатации и ухода за мебелью, претензии не принимаются.

К СВЕДЕНИЮ ПОКУПАТЕЛЯ.

Предприятие оставляет за собой право вносить изменения в конструктивные элементы мебели на основе внедрения передовой технологии, улучшающие качество выпускаемой продукции.

При обнаружении производственных дефектов, ссылайтесь на номер набора мебели, номер ОТК, приложите упаковочные ярлыки.