

## ПРАВИЛА ЭКСПЛУАТАЦИИ И УХОДА ЗА МЕБЕЛЬЮ

1. Мебель должна храниться и эксплуатироваться в закрытых отапливаемых помещениях при температуре не ниже +2°C и относительной влажности воздуха от 45 до 70%.

2. При установке изделий мебели в непосредственной близости от нагревательных и отопительных приборов их поверхности во время эксплуатации должны быть защищены от нагрева. Температура нагрева элементов мебели не должна превышать 40°C.

3. При ослаблении крепления соединений необходимо периодически подтягивать винты, шурупы стяжки и т.п.

4. Поверхности изделий следует предохранять от различных растворителей, кислот, щелочей и механических повреждений. Не допускается длительный контакт с водой.

5. Поверхности изделий можно освежить, применяя специальные составы, которые имеются в хозяйственных магазинах. Не допускается применение соды, порошков и других материалов, не предназначенных для ухода за мебелью.

6. Помните, что сохранность и долговечность мебели зависит не только от её конструкции и качества материалов, но и от правильной эксплуатации и ухода за ней.

7. Для предотвращения опрокидывания мебель должна быть постоянно прикреплена к стене. (Крепежные средства для крепления к стене не прилагаются, для разных материалов стен и пола требуются различные крепления. Используйте крепежные средства, подходящие для материала вашего дома. Если Вы не уверены, какой тип креплений подходит к данному материалу, обратитесь в специализированный магазин.)

Изготовлено для: ООО Торговый Дом ТриЯ, Россия, 347360 Ростовская обл. г. Волгодонск, ул. Портовая 1

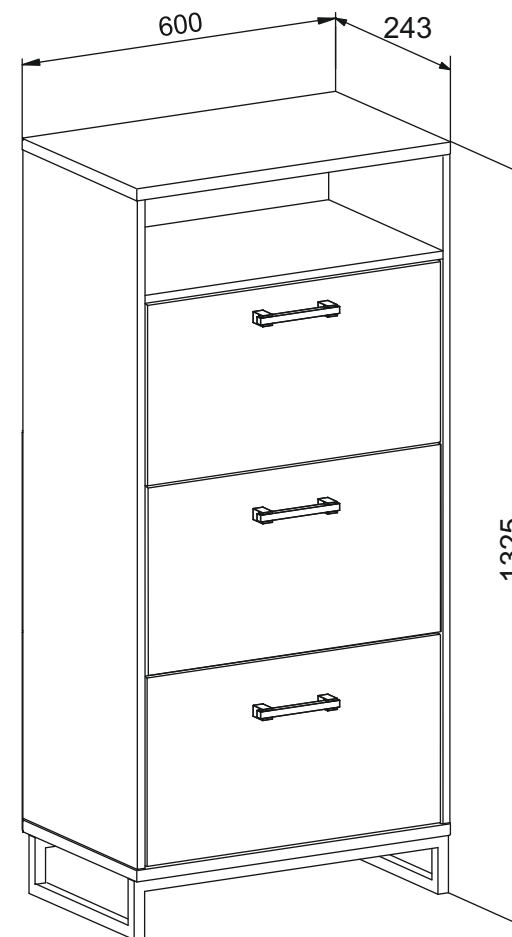

Тумба для обуви  
тип 1  
“Лофт”

ПАСПОРТ И СХЕМЫ СБОРКИ

## ГАРАНТИЙНЫЙ ТАЛОН

Набор модульной мебели «Лофт» изготовлен по ТУ5617-001-614303740300-01 в соответствии с требованиями ТР ТС 025/2012 “О безопасности мебельной продукции”  
Гост 16371-2014



Декларация о соответствии **EAЭС N RU Д-RU.РА01.В.22903/23** действительна по **18.01.2026** г.

## УСЛОВИЯ ГАРАНТИИ

1. Гарантийный срок эксплуатации - 24 месяца. Срок исчисляется со дня передачи мебели потребителю. Если день передачи установить невозможно, гарантийный срок исчисляется со дня изготовления мебели. Дефекты производственного характера, обнаруженные в течение гарантийного срока, устраняются за счёт предприятия-изготовителя.

2. Изделие снимается с гарантийного обслуживания в следующих случаях:  
- если имеет следы постороннего вмешательства или была попытка ремонта;  
- если обнаружены несанкционированные изменения конструкции изделия;  
- если изделие эксплуатировалось не в соответствии со своим целевым назначением или в условиях, для которых оно не предназначено.

3. Гарантия не распространяется на изделие, имеющее следующие повреждения:

- механические;
- вызванные стихией, пожаром, бытовыми факторами;
- вызванные попаданием на поверхность изделий жидкостей и едких веществ.

Срок службы изделия - 5 лет.

ДАТА ВЫПУСКА " \_\_\_\_ " \_\_\_\_ 202 г.

ПРОВЕРЕНО СКК

ДАТА ПРОДАЖИ " \_\_\_\_ " \_\_\_\_ 202 г.

ШТАМП МАГАЗИНА

Версия 2023 г. (1)

Изготовитель: ООО «Киммер», Россия, 347360 Ростовская обл. г. Волгодонск ул. Шлюзовская-2

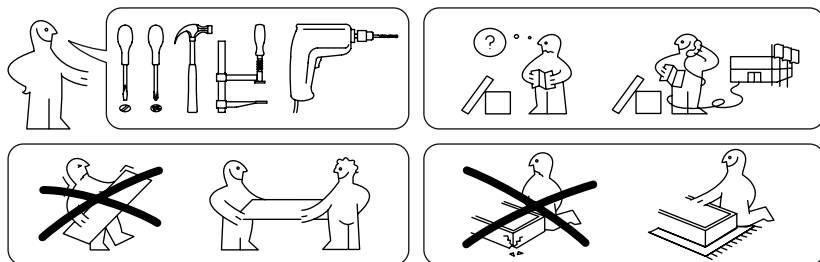

Сборку рекомендуется производить с помощью специалиста, так как неправильная сборка может привести к опрокидыванию мебели, что может повлечь за собой ущерб или телесные повреждения.

Предприятие оставляет за собой право вносить некоторые конструктивные изменения не ухудшающие внешний вид и не влияющие на функциональные свойства изделия.

Уважаемый покупатель!

Прежде, чем начать сборку изделия, убедитесь в соответствии выбранного Вами изделия (см. обложку паспорта) с его номером указанным на этикетке, наклеенной на пакете.

**Упаковку с этикеткой сохранять до конца сборки!**

### Упаковочная ведомость

Обозн.	Наименование детали или сборочной единицы	Кол-во (шт.)	Габаритные размеры
<b>Пакет №1</b>			
1	Крышка тумбы	1	600x240
2	Дно тумбы.	1	600x240
3	Панель горизонтальная	1	566x238
4	Опора тумбы	1	600x210x120
5	Задняя стенка ДВП	4	597x297
6	Полка обувницы	6	552x136
7	Полка обувницы	3	552x86
8	Дверь откидная	3	340x562
9	Распорка	1	566x96
-	Профиль соединительный	3	567
-	Фурнитура	1	---
<b>Пакет №2</b>			
10	Стенка вертикальная левая	1	1162x240
11	Стенка вертикальная правая	1	1162x240

### Конструкционные материалы для изготовления изделия:

- основной конструкционный материал - плита древесностружечная облицованная пленкой на основе термореактивных полимеров (ламинированная) - ЛДСП по ГОСТ 32289-2013;
- труба стальная квадратная по ГОСТ 8639-82
- Покрытие металлических деталей соответствует требованиям IV класса ГОСТ 9.303 и ГОСТ 9.301 по внешнему виду, а по условиям эксплуатации группе УХЛ ГОСТ 1515.
- Материал стенки задней и дна ящика - плита древесноволокнистая (твердая) с лакокрасочным покрытием(ДВП) ГОСТ 8904-14.

5

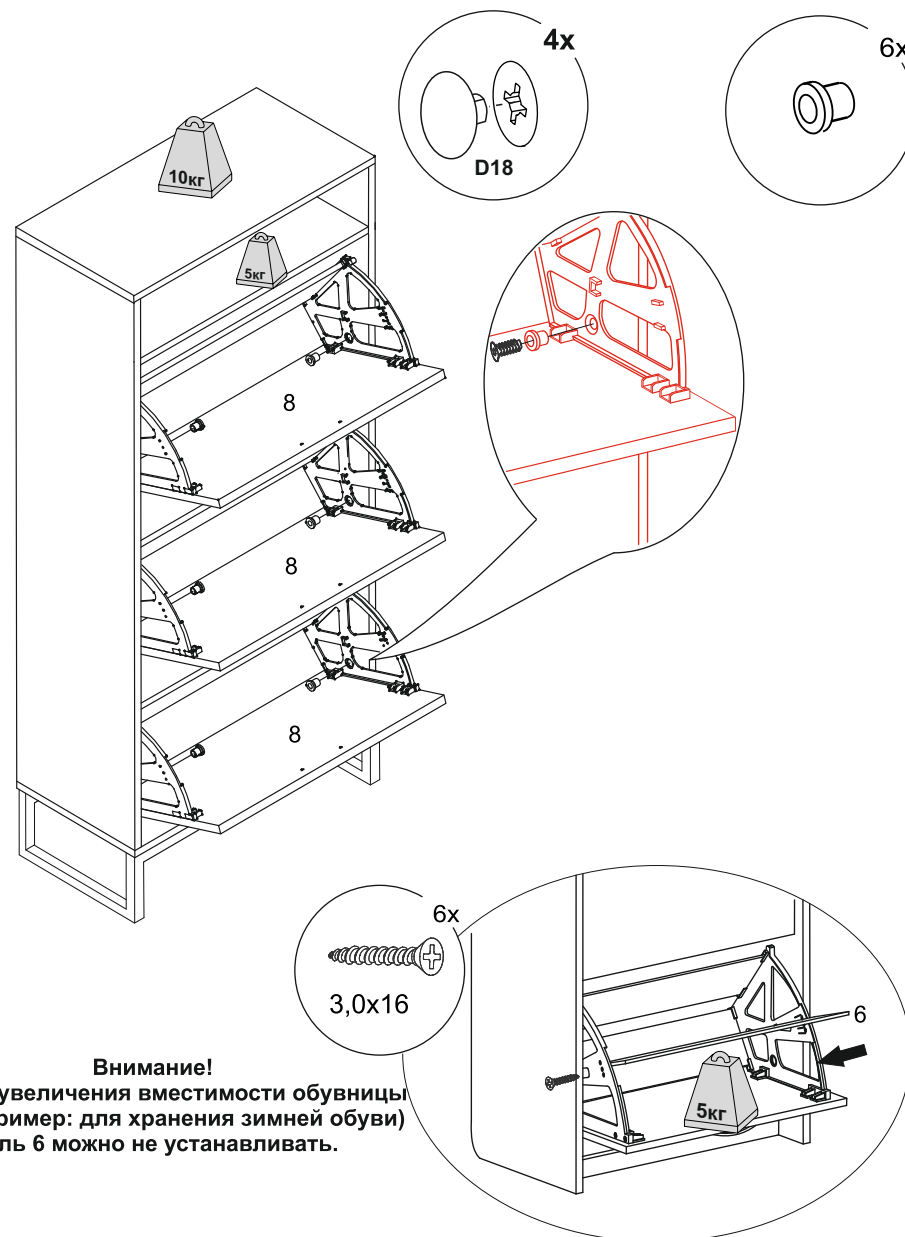

**Внимание!**  
Для увеличения вместимости обувницы (например: для хранения зимней обуви) деталь 6 можно не устанавливать.

**Внимание!**  
**Для устойчивости тумбы-крепление к стене ОБЯЗАТЕЛЬНО!**

Метизы для крепления в комплект не входят. Выбирайте метизы в зависимости от материала стены. За консультацией для выбора можете обратиться в ближайший строительный магазин.

4 x3

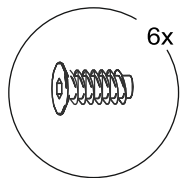
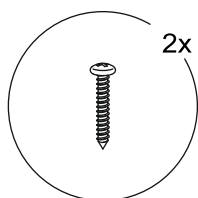
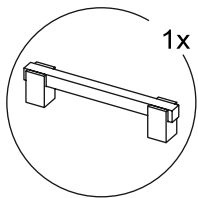
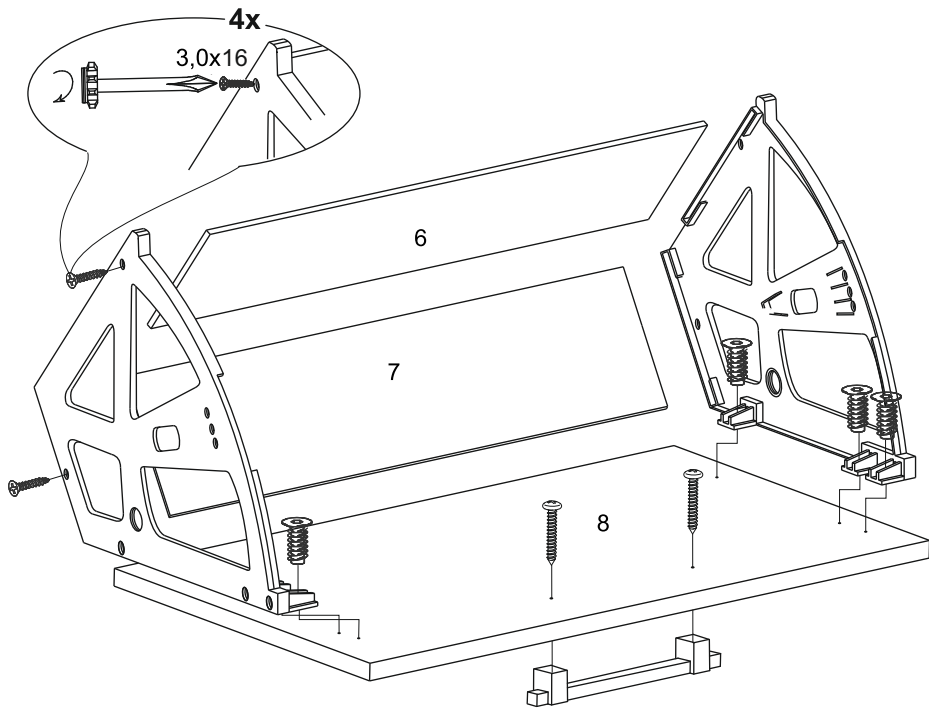
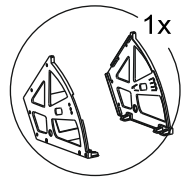

6

### КОМПЛЕКТ ФУРНИТУРЫ

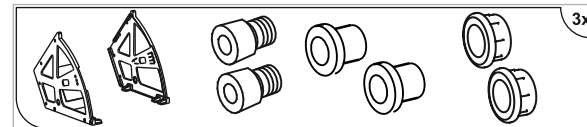

Комплект механизма обувницы

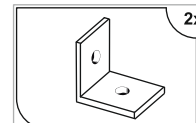

Уголок для крепления к стене

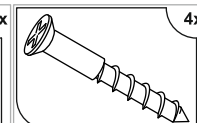

Шуруп 3,5x35

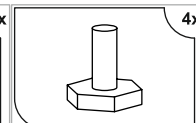

Опора регулируемая М6

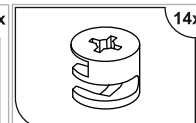

Стяжка эксцентр.

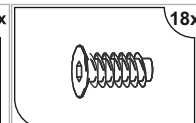

Евровинт 6,3x13

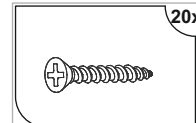

Шуруп 3,0x16

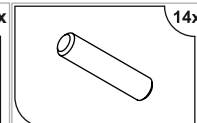

Шкант 8x30

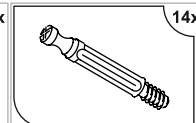

Дюбель стяжки эксц.

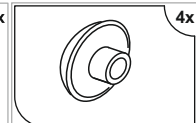

Заглушка D18

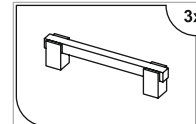

Ручка АЛДИ С-20



Винт к ручке 4x25

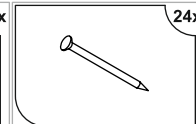

Гвоздь 1,6x25

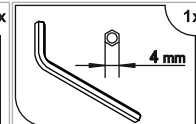

Ключ SW4

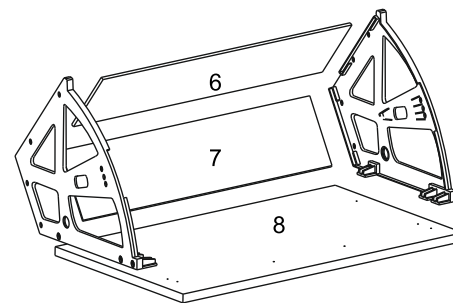

3

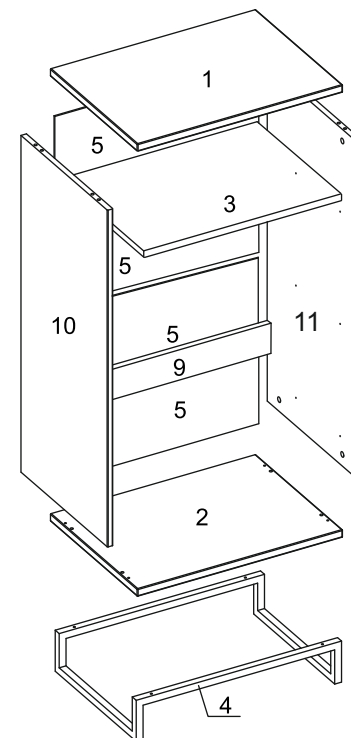

1

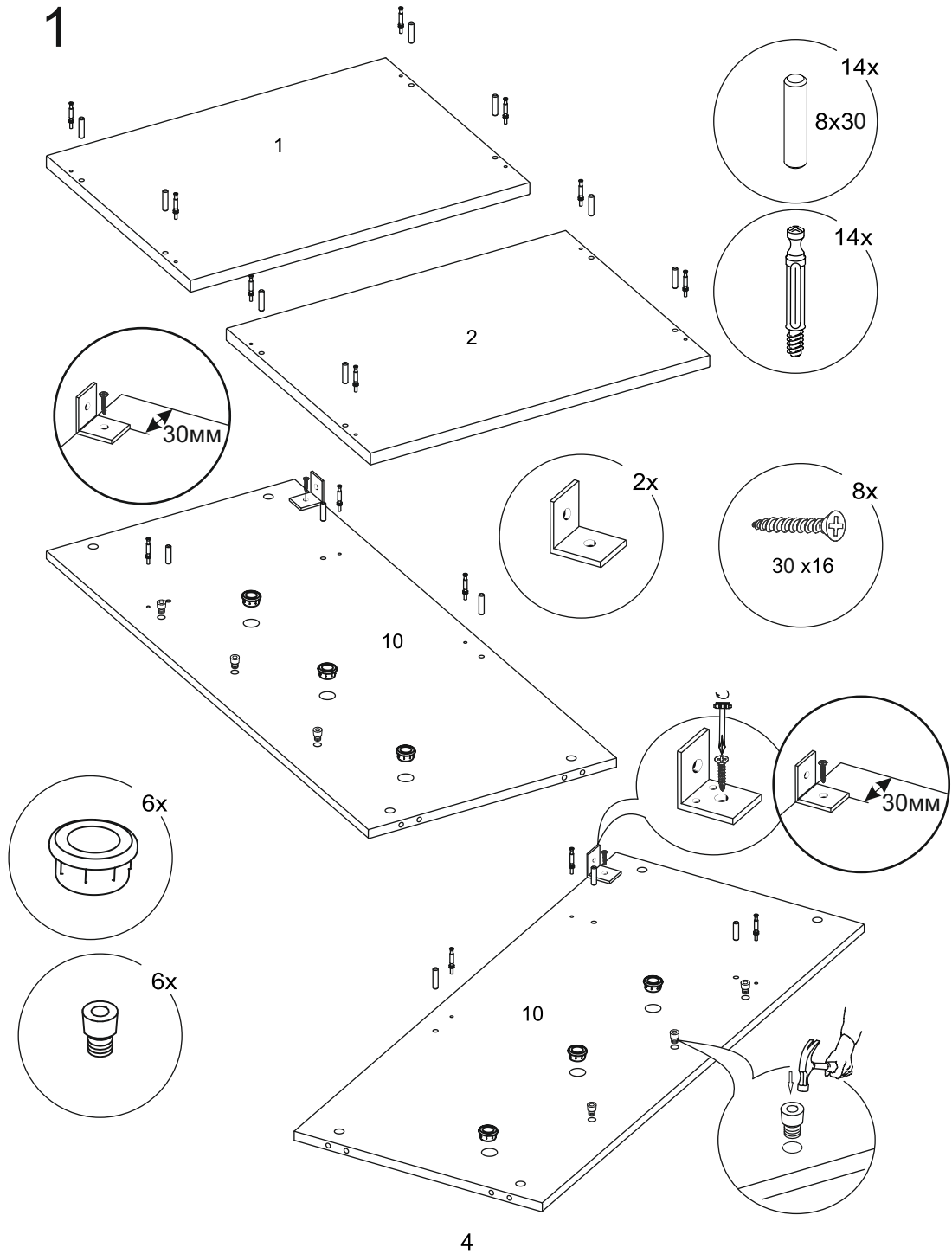

2

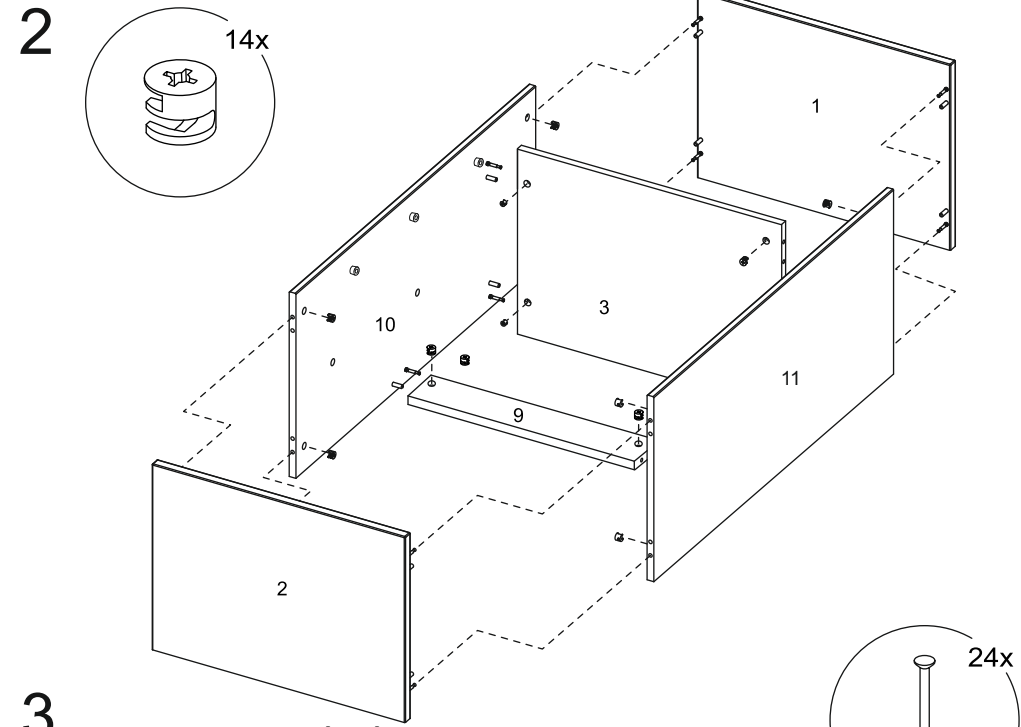

3

