

# Шкаф 3х дверный

Внимание!

Двери и боковины шкафа выполнены симметрично, т.е. могут быть как правыми так и левыми. Сборку производить на ровной поверхности.

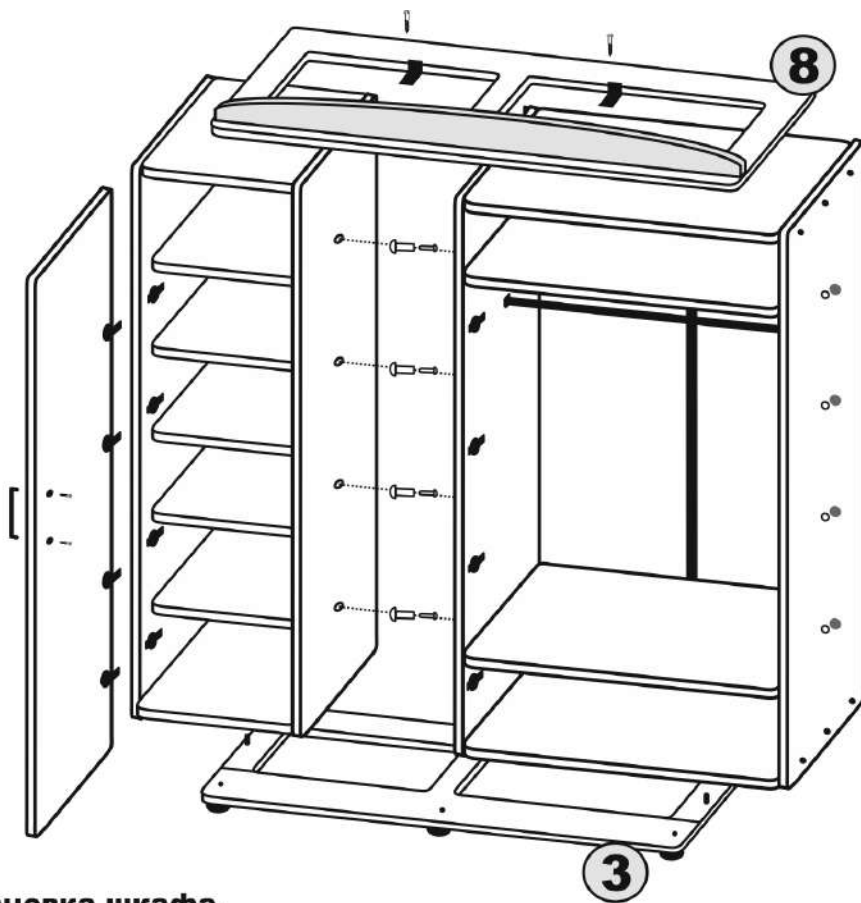

## Установка шкафа.

1. Выставить, используя регулируемые опоры (9), основание (3) в месте предполагаемого расположения шкафа.
2. Установить собранные каркасы на основание (3).  
Соединить боковины шкафов межсекционной стяжкой.
3. Установить карниз (8) на шкаф и закрепить его через пластмассовые уголки саморезами 4x16.
4. Навесить двери (2) на боковины (1). Отрегулировать по высоте и глубине винты петель.
5. Винтами M4x20 закрепить ручки.
6. Установить штангу и полки.
7. Закрыть сквозные отверстия в боковинах самоклеющимися заглушками.

## Эксплуатация и уход за мебелью.

1. Периодически проверять крепление петель, ответных планок, штангодержателей и ручек.
2. Для очищения от загрязнений и пыли использовать полироль для мебели («Pronto»).
3. Избежать прямых солнечных лучей присутствия вблизи отопительных приборов.

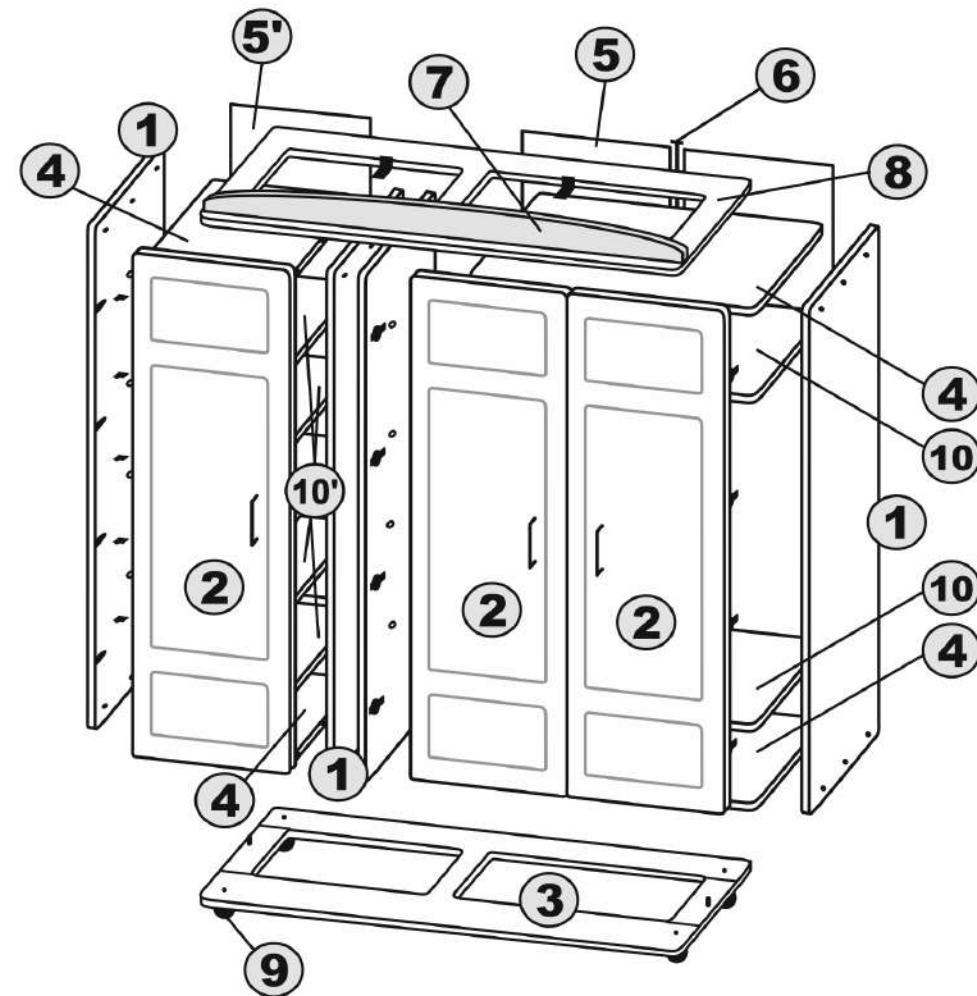

- |    |                                  |     |                            |
|----|----------------------------------|-----|----------------------------|
| 1  | Боковины                         | 6   | Соединительная планка      |
| 2  | Двери                            | 7   | Декоративная планка        |
| 3  | Основание                        | 8   | Верхний карниз             |
| 4  | Верхняя / нижняя перемычки       | 9   | Регулируемая опора (ножка) |
| 5  | Задняя стенка                    | 10  | Полки двухдверного шкафа   |
| 5' | Задняя стенка однодверного шкафа | 10' | Полки однодверного шкафа   |